

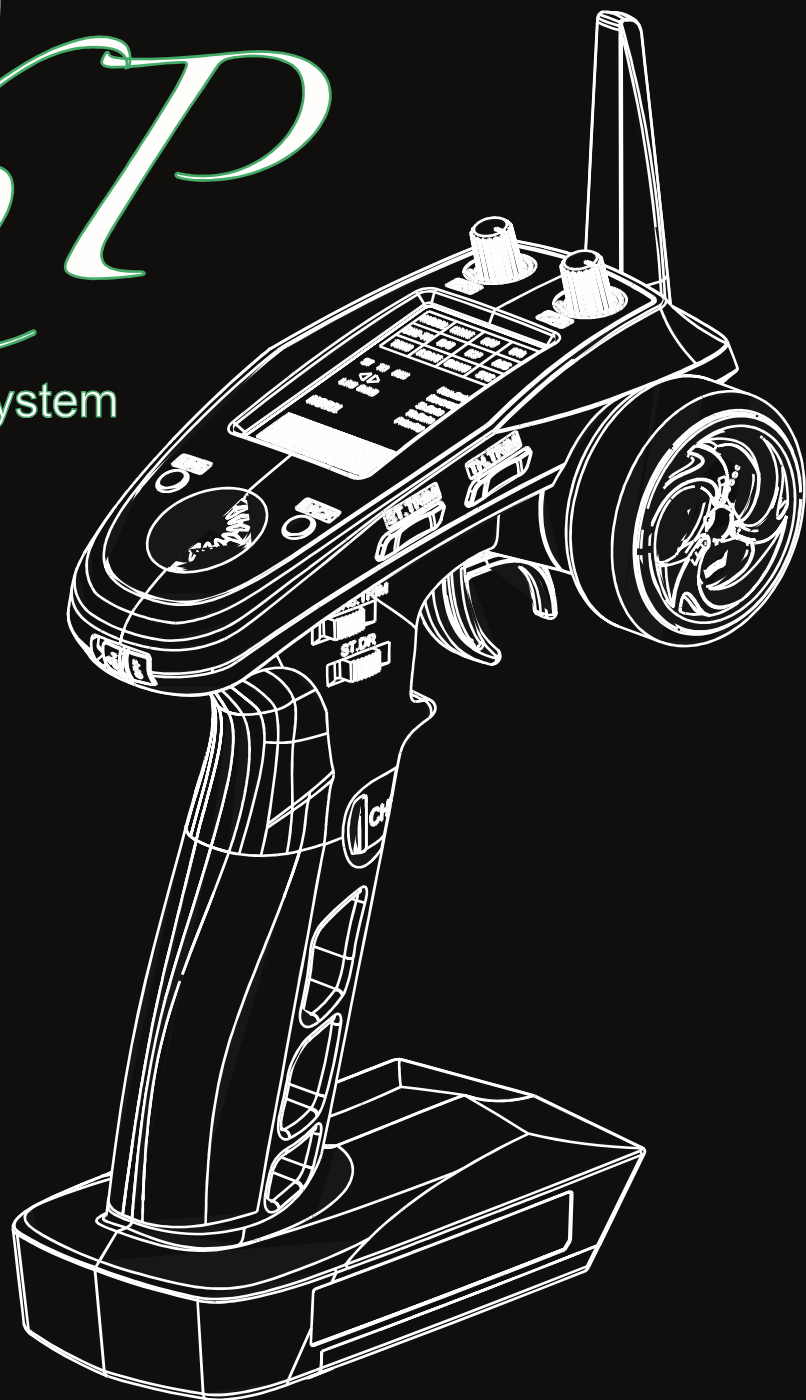

# CR6T

Digital proportional radio control system



**WARNING:**  
This product is only for 15 years  
old or above

© Copyright 2013  
Absima GmbH

2.4GHz  
**AFHDS 2A**

Danke dass Sie sich für unser Produkt entschieden haben. Eine Ideale Funkfernsteuerung für den Beginner aber auch für den ambitionierten Wettbewerbsfahrer.

Lesen Sie diese Anleitung vor Gebrauch gut durch um Schäden am Gerät, an Personen oder an sich selbst zu vermeiden.

Wenn ein Problem während der Anwendung auftritt, lesen Sie im Handbuch nach. Wenn das Problem weiterhin besteht, wenden Sie sich an Ihren Händler oder besuchen Sie unsere Website:

[www.absima.com](http://www.absima.com)







## Inhaltsverzeichnis

|  |           |
|--|-----------|
| <b>1. Sicherheit</b>                     | <b>1</b>  |
| 1.1 Sicherheitssymbole                   | 1         |
| 1.2 Sicherheitshandbuch                  | 1         |
| <b>2. Einführung</b>                     | <b>2</b>  |
| 2.1 System Eigenschaften                 | 2         |
| 2.2 Fernsteuerung Überblick              | 3         |
| 2.3 Empfänger Überblick                  | 4         |
| 2.3.1 Statusanzeige                      | 4         |
| 2.3.2 Anschlüsse                         | 4         |
| 2.4 Antenne                              | 5         |
| <b>3. Erste Schritte</b>                 | <b>6</b>  |
| 3.1 Akku anschließen                     | 6         |
| 3.2 Empfänger und Servos anschließen     | 6         |
| <b>4. Bedienungsanleitung</b>            | <b>7</b>  |
| 4.1 Einschalten                          | 7         |
| 4.2 Binden                               | 7         |
| 4.3 Pre-use Check                        | 7         |
| 4.4 Fernsteuerungs LED Statusanzeige     | 8         |
| 4.5 Trimmungen                           | 8         |
| 4.6 Werkseinstellungen                   | 8         |
| 4.6 Ausschalten                          | 8         |
| <b>5. Startbildschirm</b>                | <b>9</b>  |
| <b>6. Funktionseinstellungen</b>         | <b>10</b> |
| 6.1 Modell (MODEL)                       | 10        |
| 6.2 Name (NAME)                          | 10        |
| 6.3 Umkehr Funktion (REV)                | 10        |
| 6.4 End Punkte Funktion (EPA)            | 11        |
| 6.5 Subtrim Funktion (SUB-TR)            | 11        |
| 6.6 Lenkung Mix (D/R)                    | 11        |
| 6.7 Exponential (EXP)                    | 12        |
| 6.8 A.B.S (ABS)                          | 12        |
| 6.9 Trimmung (TRIM)                      | 13        |
| 6.10 Fail Safe (F.SAFE)                  | 13        |
| 6.11 Crawler (Crawl)                     | 14        |
| 6.12 S.V.C (SVC)                         | 14        |
| <b>7. Produkt Spezifikationen</b>        | <b>17</b> |
| 7.1 Fernsteuerung Spezifikationen (CR6P) | 17        |
| 7.2 Empfänger Spezifikationen (R6FS)     | 17        |
| <b>8. Certification</b>                  | <b>18</b> |
| 8.1 DoC Declaration                      | 18        |
| 8.2 CE Warnung                           | 18        |
| 8.2 Anhang 1 FCC Erklärung               | 18        |
| <b>9. Umweltfreundliche Entsorgung</b>   | <b>19</b> |

## 1. Sicherheit

### 1.1 Sicherheitssymbole

Achten Sie besonders auf die folgenden Symbole und ihre Bedeutungen. Die Nichtbeachtung dieser Warnungen könnte Schäden oder Verletzungen verursachen.

- |   |         |   |
|---|---------|---|
|  | Gefahr  | • Nichtbeachten dieser Hinweise kann zu schweren Verletzungen führen. |
|  | Warnung | • Nichtbeachten dieser Hinweise kann zu schweren Verletzungen führen. |
|  | Achtung | • Nichtbeachten dieser Hinweise kann zu schweren Verletzungen führen. |

### 1.2 Sicherheitshandbuch



**Verboten**



**Pflicht**



- Verwenden Sie das Produkt nicht in der Nacht oder bei schlechtem Wetter wie Regen oder Gewitter. Es kann zu fehlerhaftem Betrieb oder den Verlust der Kontrolle führen.
- Verwenden Sie nicht das Produkt, wenn die Sicht eingeschränkt ist.
- Verwenden Sie das Produkt nicht bei Regen oder Schnee. Jede Einwirkung von Feuchtigkeit (Wasser oder Schnee) kann zu fehlerhaftem Betrieb oder den Verlust der Kontrolle führen.
- Störungen können zum Verlust der Kontrolle führen. Um die Sicherheit von Ihnen und anderen zu gewährleisten, nicht an den folgenden Orten betreiben:
  - In der Nähe, wo andere Funksteuerungs Aktivitäten auftreten
  - In der Nähe von Stromleitungen oder Kommunikationssendeantennen
  - In der Nähe von Menschen oder Straßen
  - In der Nähe von Passagierbooten
- Verwenden Sie dieses Produkt nicht, wenn Sie müde, unwohl, oder unter dem Einfluss von Alkohol oder Drogen stehen. Andernfalls kann es zu schweren Verletzungen für Sie oder andere führen.
- Das 2,4GHz Frequenzband ist auf die Sicht begrenzt. Behalten Sie immer Sichtkontakt zu Ihrem Modell, denn ein großes Objekt kann das Signal stören und kann zu Kontrollverlust führen.
- Verdecken Sie nie die Sendeantenne während des Betriebs. Eine verschlechterte Signalqualität kann zum Verlust der Kontrolle führen.
- Keinen Teil des Modells, die Wärme während des Betriebs oder kurz danach generieren nicht berühren. Der Motor oder der elektronische Fahrtenregler, kann sehr heiß sein und kann schwere Verbrennungen verursachen.

- Missbrauch dieses Produktes kann zu schweren Verletzungen führen. Um die Sicherheit von Ihnen und Ihrer Geräte zu gewährleisten, lesen Sie dieses Handbuch und befolgen Sie die Anweisungen.
- Stellen Sie sicher, dass das Gerät ordnungsgemäß in Ihrem Modell installiert ist. Bei Nichtbeachtung kann es zu schweren Verletzungen führen.
- Achten Sie darauf, das Sie zuerst das Fahrzeug ausschalten bevor Sie den Sender ausschalten. Bei Nichtbeachtung kann das zu unbeabsichtigten Betrieb führen und einen Unfall verursachen.
- Achten Sie darauf, das Sie zuerst den Sender einschalten und dann erst das Fahrzeug einschalten. Bei Nichtbeachtung kann das zu unbeabsichtigten Betrieb führen und einen Unfall verursachen.
- Stellen Sie sicher, dass der Motor in die richtige Richtung dreht. Wenn nicht, wird die Richtung zuerst eingestellt.

## 2. Einführung

Der CR4T Ultimate Sender und Empfänger R4WP bilden ein 4-Kanal 2,4 GHz AFHDS 2A digital proportional computerisiertes R/C-System. Es ist mit Autos und Boote kompatibel.

### 2.1 System Eigenschaften

Das AFHDS 2A (Automatic Frequency Hopping Digital System Second Generation) System ist speziell für alle Funk-Modelle entwickelt. Bietet höchsten Schutz vor Störungen und gleichzeitig einen geringeren Stromverbrauch. Hohe zuverlässige Empfängerempfindlichkeit macht die AFHDS Technologie zum führenden System im heutigen RC-Markt.



#### Bidirektionale Kommunikation

Bedeutet das Senden und Empfangen von Daten. Empfangen werden Daten wiez. Temperatur und viele andere Arten von Sensoren, Servo Kalibrierung und i-Bus-Unterstützung.

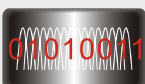

#### Multi-channel Hopping Frequenz

Diese System Bandbreite reicht von 2.4055GHz bis 2.475GHz. Dieses Band wird in 140 Kanäle unterteilt. Jeder Sender springt zwischen 16 Kanälen (32 für japanische und koreanische Versionen) um Störungen von anderen Sendern zu verringern.



#### Rundstrahlungsantenne

Die hohe Effizienz der Rundstrahlungsantenne verkürzt sich auf Störungen, bei geringerem Energieverbrauch und die Aufrechterhaltung einer starken zuverlässigen Verbindung.



#### Einmaliges ID Erkennungssystem

Jeder Sender und Empfänger hat seine eigene eindeutige ID. Sobald der Sender und der Empfänger aufeinander abgestimmt sind werden diese nur miteinander kommunizieren. Das verhindert anderen Systemen versehentlich den Anschluss oder den Eingriff in das System.



#### Energieeffizient

Das System ist mit hochempfindlichen energieeffizienten Stromverbrauch Komponenten gebaut. Durch die hohe Empfindlichkeit des Empfängers, verbraucht dieser weniger als ein Zehntel der Leistung eines Standard-FM-System, drastisch längere Akkulaufzeit.

## 2.2 Fernsteuerung Überblick

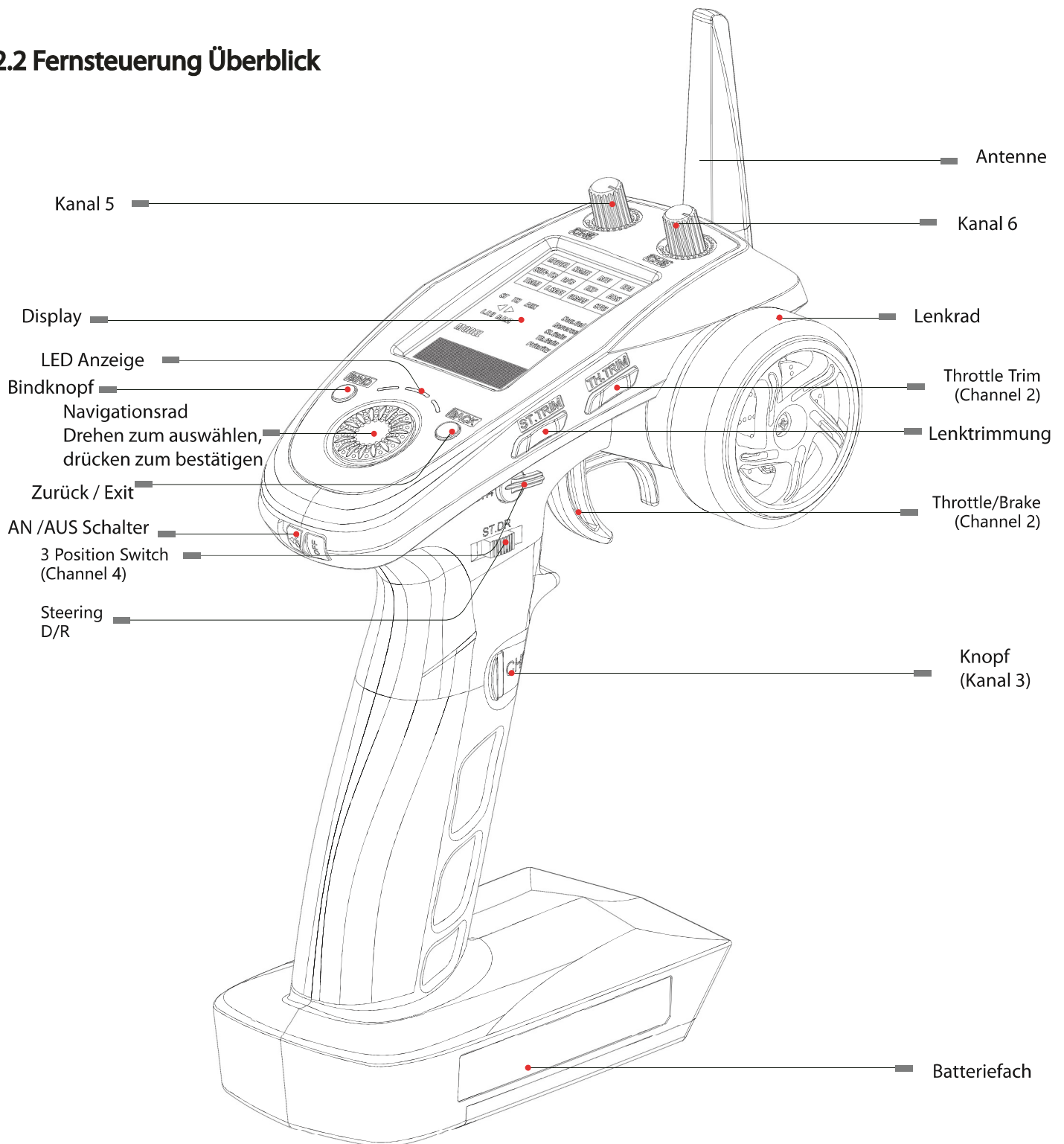

- Für mehr Informationen, beziehen Sie sich bitte auf **(6. Funktionseinstellungen)**

## 2.3 Empfänger Überblick

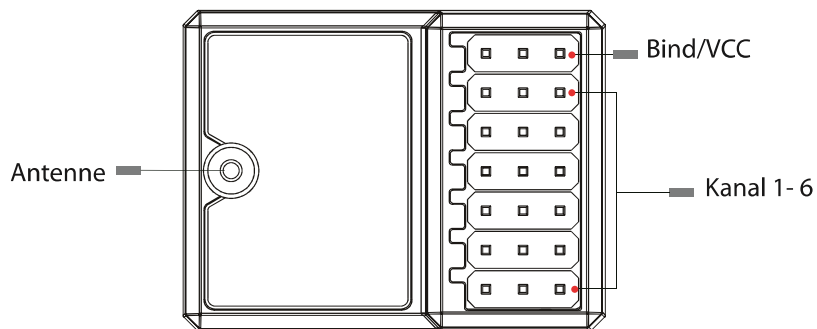

### 2.3.1 Statusanzeige

Die Statusanzeige wird verwendet, um die Leistung und den Arbeitsstatus des Empfängers anzugeben.

- Aus: Keine Stromverbindung.
- Rot leuchtet: Empfänger ist an.
- Blinkt schnell: Empfänger im Bind Modus.
- Blinkt langsam: Der gebundene Sender ist aus oder Signal ist weg.

### 2.3.2 Anschlüsse

Die Anschlüsse werden verwendet, um die Servos des Modells an den Empfänger anzuschließen.

Der R6SF (Empfänger) hat eine Gyroscop SVC Funktion, diese kann benutzt werden zur Verbesserung des Handlings.

## 2.4 Antennen Benutzung

Richten Sie die Antenne nicht direkt auf das Modell aus.

## 3.1 Akku anschließen

 Hinweis • Greifen Sie niemals nach der Antenne während des Betriebs. Es verschlechtert die Signalqualität und -stärke erheblich und kann zum Verlust der Kontrolle führen.

 Vorsicht • Für eine optimale Signalqualität muss sichergestellt werden, dass der Empfänger nicht in der Nähe von Motoren oder Metallteilen montiert ist.

 Vorsicht • Nicht den Akku zerdrücken, zerstechen oder die Außenkontakte kürzen.

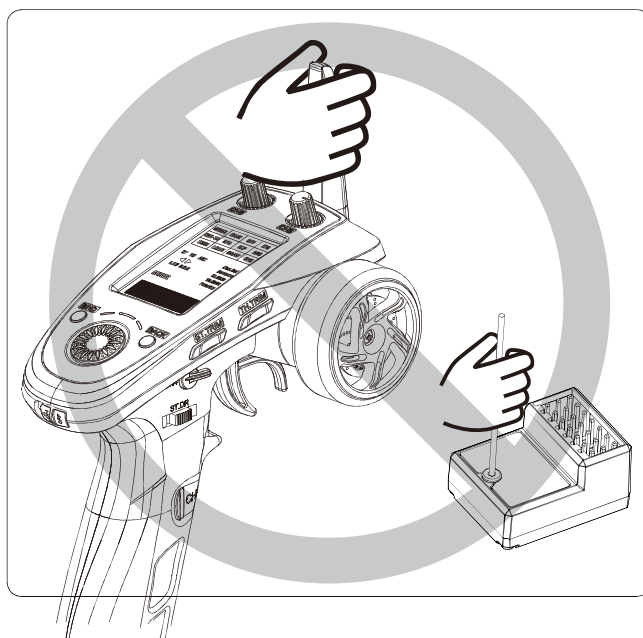
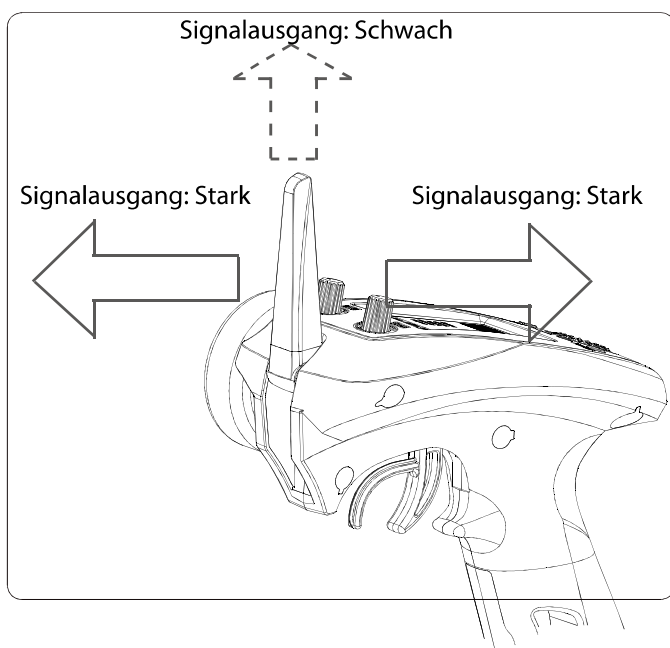

## 3. Erste Schritte

Vor dem Betrieb, installieren Sie die Batterie und schließen Sie das System wie unten beschrieben an.

### 3.1 Akku anschließen

-  Gefahr • Nur vorschriftsgemäße Akkus verwenden.

---

-  Gefahr • Nicht öffnen, zerlegen oder versuchen die Batterie zu reparieren.

---

-  Gefahr • Nicht den Akku zerdrücken, zerstechen oder die Außenkontakte kürzen.

---

-  Gefahr • Nicht übermäßiger Hitze oder Flüssigkeiten aussetzen.

---

-  Gefahr • Den Akku nicht fallen lassen oder nicht Stöße und starken Vibrationen aussetzen.

---

-  Gefahr • Bewahren Sie den Akku an einem kühlen, trockenen Ort auf.

---

-  Gefahr • Verwenden Sie keine beschädigten Akkus.

---

Folgen Sie den Schritten, um die Senderbatterien zu installieren:

1. Öffnen Sie das Batteriefach.
2. Setzen Sie vollständig aufgeladene Akkus in das Fach. Stellen Sie sicher, dass die Akkus einen guten Kontakt mit den Kontakten des Batteriefachs haben.
3. Schließen Sie das Batteriefach.

### 3.2 Empfänger und Servo anschließen

Connect the receiver and the servos as indicated below:

Schließen Sie den Empfänger und die Servos wie unten angegeben an.

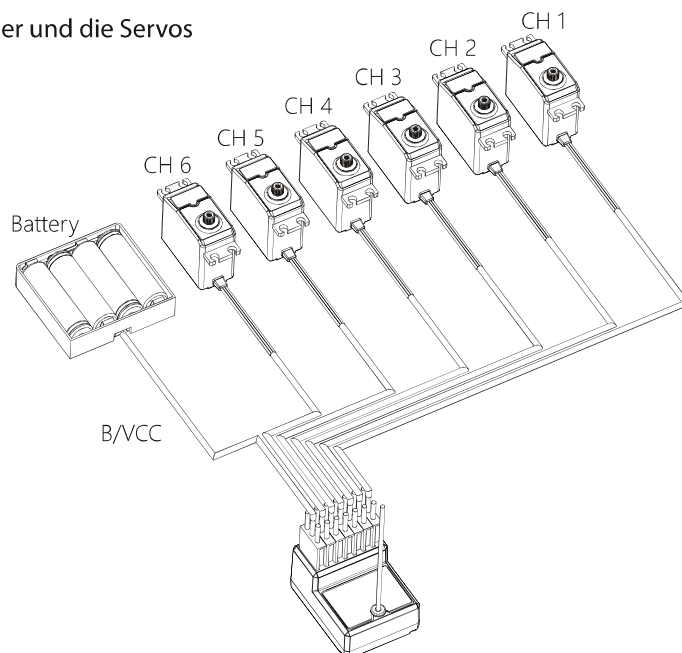





## 4. Bedienungsanleitung

Nach dem Einrichten, folgen Sie den Anweisungen unten um das System zu bedienen.

### 4.1 Einschalten

Gehen Sie folgendermaßen vor, um die Fernsteuerung einzuschalten:

1. Stellen Sie sicher das:
  - Die Akkus voll geladen und richtig installiert sind.
  - Der Empfänger aus ist und richtig installiert ist.
2. Halten Sie den Ein-/Ausschalter bis die Funke angeht.
3. Stromversorgung am BIND/VCC Eingang am Empfänger anschließen.

|   |                |  |
|---|----------------|--|
|  | <b>Hinweis</b> | • <b>Arbeiten Sie mit Vorsicht um Schäden oder Verletzungen zu vermeiden</b>   |
|  | <b>Hinweis</b> | • <b>Stellen Sie sicher, dass sich der Gashebel in der niedrigsten Position befindet und die Schalter in Ihrer obersten Position stehen.</b> |

### 4.2 Binden

Die Fernsteuerung und der Empfänger sind bei Auslieferung aufeinander abgestimmt. Falls Sie aber eine neue Fernsteuerung oder Empfänger verwenden folgen Sie den folgenden Schritten um die Bindung herzustellen.

1. Verbinden Sie das Bindkabel mit dem Empfängerausgang B/VCC
2. Verbinden Sie einen der anderen Ausgänge mit Strom
3. Halten Sie den Bindknopf an Ihrer Fernsteuerung gedrückt und schalten sie gleichzeitig Ihre Fernsteuerung dabei an
4. Wenn das Binden erfolgreich abgeschlossen ist, verlässt die Fernsteuerung den Bindmodus. Deaktivieren Sie den Empfänger und entfernen Sie das Bindkabel. (Ggf. Batterie an B/VCC anschließen)
5. Überprüfen Sie, ob alles funktioniert. Wenn nicht, wiederholen Sie die obigen Schritte.



| RF Protocol | Compatible Empfänger   |
|-------------|--|
| AFHDS 2A    | iA10B , iA6B , iA4B, iA10 , iA6 , iA4C , A6 , A3 , X6B , BS6 , BS4 |

- Diese Bindinformation gilt nur für die CR6P und den R6SF Empfänger, andere Empfänger benötigen möglicherweise ein anderes Verfahren, um den Bindungsprozess abzuschließen.
- Besuchen Sie bitte unsere Absima Homepage für Informationen über mögliche Updates für Ihre Fernsteuerung und Empfänger.

### 4.3 Pre-use Check

Folgen Sie vor dem Gebrauch den folgenden Anweisungen:

1. Überprüfen Sie alle Servos und andere Komponenten ob diese funktionieren.
2. Überprüfen Sie die Reichweite: Ein Bediener hält die Fernsteuerung und ein anderer entfernt sich mit dem Modell von der Fernsteuerung. Falls es zu einem Signalverlust kommt protokollieren Sie die Entfernung.

|   |                |  |
|---|----------------|--|
|  | <b>Gefahr</b>  | • <b>Stellen Sie sofort den Betrieb ein, wenn eine abnormale Aktivität eintritt.</b> |
|  | <b>Gefahr</b>  | • <b>Stellen Sie sicher, dass Ihr Modell nicht außer Reichweite ist</b>              |
|  | <b>Achtung</b> | • <b>Interfrequenzquellen können die Signalqualität beeinflussen.</b>                |



## 4.4 Fernsteuerung LED Statusanzeige

Wenn die Senderspannung niedrig ist, blinkt die LED langsam. Diese LED hat sechs Farben: Grün, Blau, Cyan, Rot, Gelb, Weiß. Diese können je nach Benutzerwunsch eingestellt werden.

### Befolgen Sie folgende Schritte um die LED Farbe zu ändern

1. Halten Sie den „Zurück“ Knopf gedrückt während sich am Navigationsrad drehen um die Farbe zu ändern.
2. Lassen Sie den zurück Knopf los sobald Sie eine Farbe ausgewählt haben.

## 4.5 Kalibrierung (STK.CAL)

Die Funktion wird verwendet um den Handsender zu kalibrieren.

### Setup

1. Um die Kalibrierung zu aktivieren drehen und halten Sie das Lenkrad nach rechts und schalten Sie die Fernsteuerung ein. Im Display erscheint STK.CAL

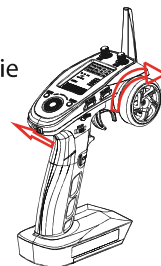

2. Drücken Sie das Navigationsrad und STK.CAL... beginnt zu blinken und ist aktiviert. Bewegen Sie nun das Lenkrad und den Trigger in beide Richtungen bis zur Maximalposition.

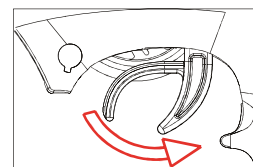
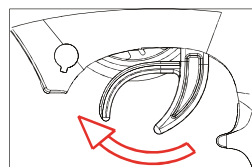
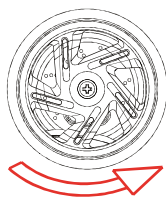
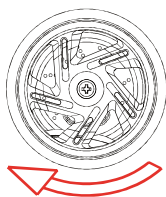

3. Zum Beenden der Funktion drücken Sie das Navigationsrad.  
Wird das Lenkrad und Gas/Bremse nicht bis zu Maximalposition bewegt, kann das Auswirkungen auf Gas/Bremse und das Lenkverhalten haben.

## 4.6 Werkseinstellung

Die Fernsteuerung wieder auf Werkseinstellungen zurücksetzen.

Hinweis: Dadurch werden alle Modelldaten und Einstellungen gelöscht.

Bitte befolgen Sie die folgenden Schritte, um Ihre Fernsteuerung wieder auf Werkseinstellungen zurück zu setzen.

1. Drehen Sie das Rad gegen den Uhrzeigersinn und schalten Sie die Fernsteuerung ein. Anschließend kommt auf Ihrem Display die Meldung ob Sie sich sicher sind die Fernsteuerung zurück zu setzen.
2. Drücken Sie das Navigationsrad, um das zurück setzen auf Werkseinstellungen zu bestätigen.  
Der Display zeigt „Fancy.rst“ an und startet dann normal.

## 4.7 Ausschalten

Befolgen Sie folgende Schritte um Ihre Fernsteuerung auszuschalten

1. Schalten Sie zuerst den Strom zum Empfänger/Fahrzeug ab.
2. Drücken Sie den Power Knopf an der Fernsteuerung in die „OFF“ position.



**Gefahr**

- Achten Sie darauf, dass Sie zuerst das Auto ausschalten und dann Ihre Fernsteuerung! Bei Nichtbeachtung kann es passieren, dass sich das Fahrzeug selbst ständig macht und einen Unfall verursacht.

## 5. Startbildschirm

Das Hauptmenü zeigt Ihnen alle verschiedenen Einstellmöglichkeiten für die Fernsteuerung und den Empfänger da.

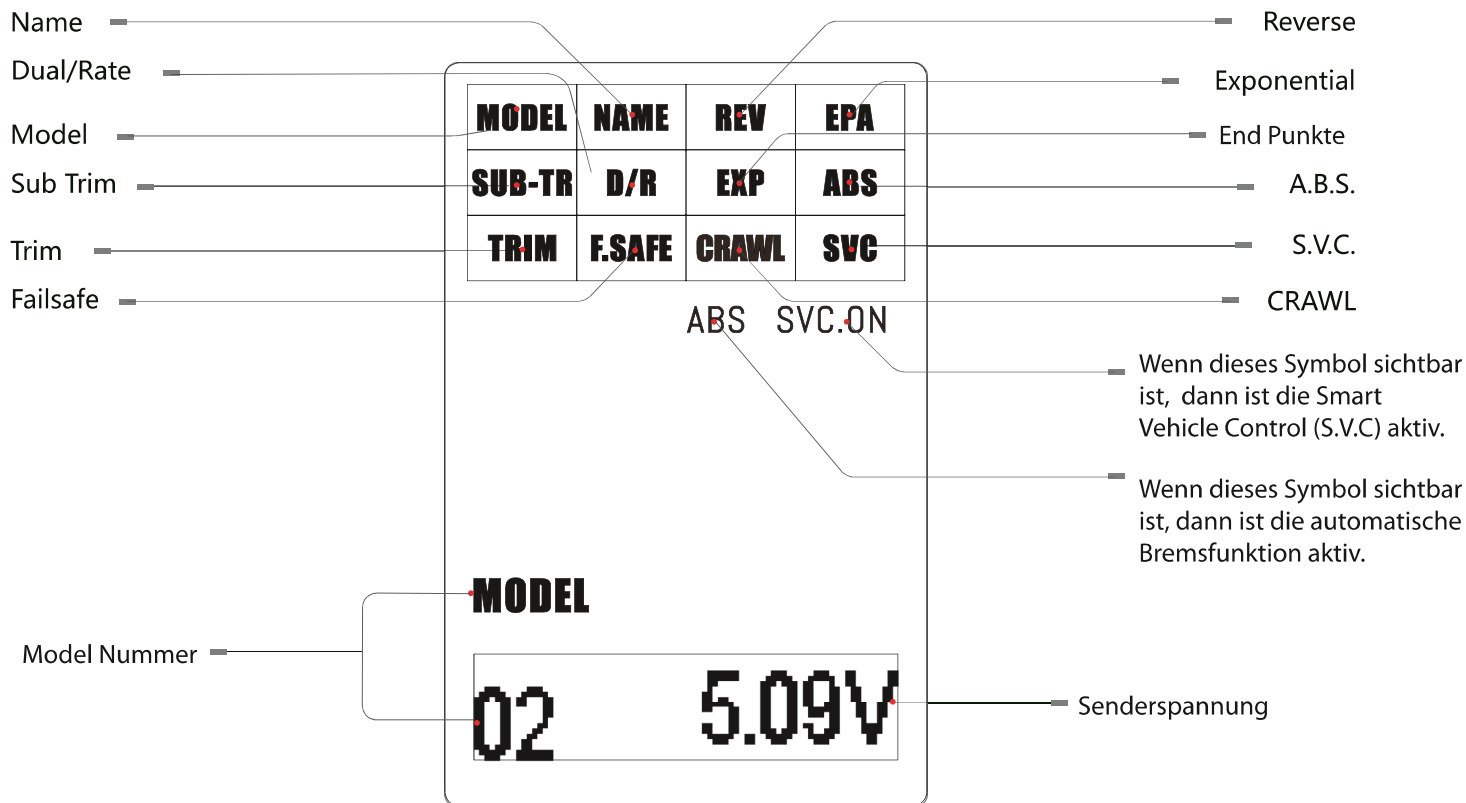

Drehen Sie das Navigationsrad nach Links für Modellinformationen

Drehen Sie das Navigationsrad nach rechts um die Kanalpositionen anzuzeigen

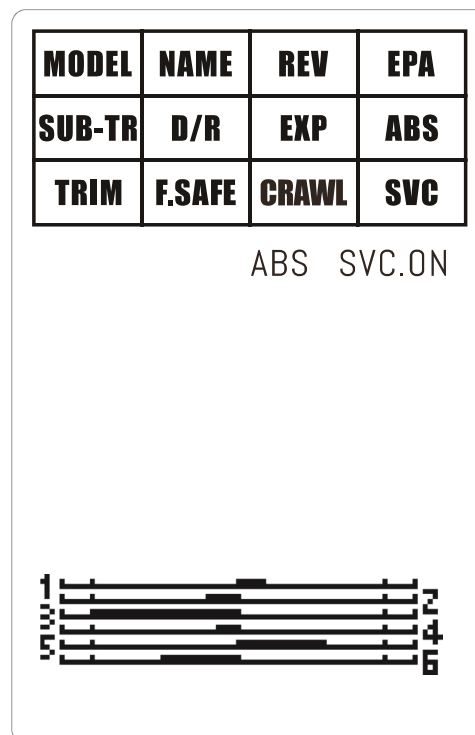
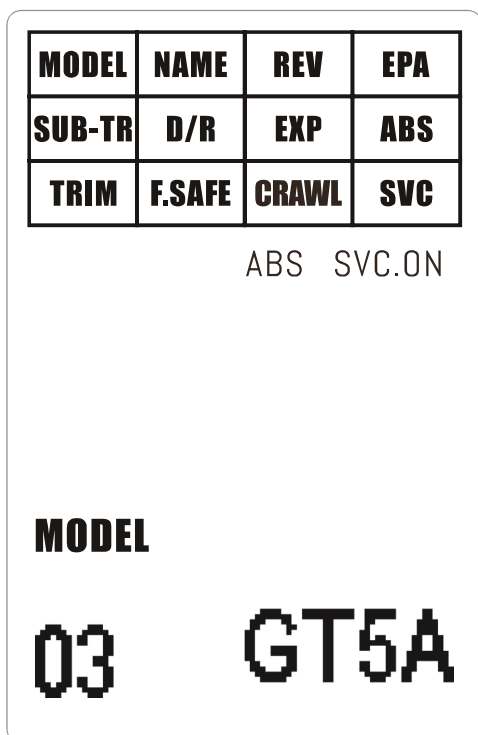

## 6. Funktionseinstellungen

Dieser Abschnitt beschreibt die Funktionen und deren Verwendung

### 6.1 Modell

Die Fernsteuerung kann bis zu 20 Modelle aufnehmen. Jede Konfiguration kann schnell wiederufen werden.

#### Setup

1. Drücken Sie das Navigationsrad, um das Funktionsmenü aufzurufen.  
Drücken Sie erneut das Navigationsrad, um das Modellmenü aufzurufen.  
Die Modellnummer beginnt dann zu blinken.
2. Drehen Sie das Navigationsrad um eine Modellnummer auszuwählen.
3. Drücken Sie das Navigationsrad um die Modellnummer zu bestätigen.  
Wenn die Bestätigung abgeschlossen ist, hört die Modellnummer auf zu blinken.

| MODEL  | NAME   | REV   | EPA |
|--------|--------|-------|-----|
| SUB-TR | D/R    | EXP   | ABS |
| TRIM   | F.SAFE | CRAWL | SVC |

ABS SVC.ON

**MODEL**

**01 FLY5**

### 6.2 Name

Diese Funktion dient zum Benennen eines Modells mit bis zu 4 Zeichen:  
0123456789 A B C D E F G H I J K L M N O P Q R S T U V W X Y Z

#### Setup

Drücken Sie das Navigationsrad, um das Funktionsmenü aufzurufen.  
Drehen Sie das Navigationsrad bis Sie bei NAME sind und drücken dann das Navigationsrad um in den Bearbeitungsmodus zu gelangen.  
Der erste Buchstabe/Nummer beginnt zu blinken.

Drehen Sie das Navigationsrad um ein Zeichen auszuwählen.  
Drücken Sie das Navigationsrad, um die Auswahl zu bestätigen.

Wiederholen Sie das für die letzten 3 Zeichen.  
Wenn das letzte Zeichen gesetzt wurde, wird das System die Funktion automatisch bestätigen.

| MODEL  | NAME   | REV   | EPA |
|--------|--------|-------|-----|
| SUB-TR | D/R    | EXP   | ABS |
| TRIM   | F.SAFE | CRAWL | SVC |

ABS SVC.ON

**MODEL**

**01 FLY5**

### 6.3 Umkehr Funktion

Die Umkehrfunktion wird verwendet, um die Fahrtrichtung für jeden Kanal zu korrigieren.

#### Setup

1. Drücken Sie das Navigationsrad, um das Funktionsmenü aufzurufen, und drehen Sie dann das Navigationsrad bis Sie bei REV sind und drücken dann das Navigationsrad um in den Bearbeitungsmodus zu gelangen.  
Der Name und die Nummer des Kanals beginnen zu blinken.
2. Drehen Sie das Navigationsrad um einen Kanal auszuwählen.  
Drücken Sie das Navigationsrad, um die Auswahl zu bestätigen.
3. Drehen Sie das Navigationsrad um „REV“ (reverse) oder „NOR“ (normal) auszuwählen und drücken sie das Navigationsrad um zu bestätigen.  
Das System wird dann die Funktion automatisch verlassen.

| MODEL  | NAME   | REV   | EPA |
|--------|--------|-------|-----|
| SUB-TR | D/R    | EXP   | ABS |
| TRIM   | F.SAFE | CRAWL | SVC |

**ST**

**1 REV**

- Der Kanalname wird hier als ST, TH oder AUX angezeigt

## 6.4 End Punkt Funktion (EPA)

Die EPA Funktion wird verwendet um die Endpunkte der jeweiligen Kanäle einzustellen

### Setup

1. Drücken Sie das Navigationsrad um das Funktionsmenü aufzurufen. Drehen Sie zum Menüpunkt „EPA“ und drücken Sie das Navigationsrad erneut um den Bearbeitungsmodus aufzurufen.
2. Drehen Sie das Navigationsrad, um zwischen den Kanälen zu wählen. Durch drücken des Navigationsrades wird die Auswahl bestätigt.
3. Bewegen Sie nun den gewünschten Kanal (Lenkrad/Trigger/etc.) in die dementsprechende Richtung wo Sie den Endpunkt verändern möchten. Im Display wird dementsprechend L.F.U. (Links/Vorwärts/Oben) oder R.B.D (Rechts/Rückwärts/Unten) angezeigt. Drücken Sie das Navigationsrad um die Auswahl zu bestätigen.
4. Drehen Sie das Navigationsrad um den Wert (%) zu verändern und drücken sie das Navigationsrad abschließend zu Bestätigung.
5. Wiederholen Sie diesen Vorgang ggf. für andere Kanäle.

| MODEL  | NAME   | REV   | EPA |
|--------|--------|-------|-----|
| SUB-TR | D/R    | EXP   | ABS |
| TRIM   | F.SAFE | CRAWL | SVC |

TH

R.B.D

2

23%

Abhängig vom  
 • ausgewählten Endpunkt  
 wird das System [R.B.D]  
 oder [L.F.U]. anzeigen

## 6.5 Trimmfunktion (SUB-TR)

Diese Funktionen wird verwendet um den Mittelpunkt des jeweiligen Kanals festzulegen

### Setup

1. Drücken Sie das Navigationsrad um das Navigationsmenü aufzurufen. Navigieren Sie zum Menüpunkt SUB-TR und drücken Sie das Navigationsrad erneut um den Bearbeitungsmodus aufzurufen
2. Drehen Sie das Navigationsrad um zwischen den Kanälen zu wählen. Durch drücken des Navigationsrades wird die Auswahl bestätigt.
3. Drehen Sie das Navigationsrad um den Mittelpunkt zu verändern. Im Display wird L (links) und R (rechts) angezeigt je nachdem wie der Wert verändert wird. Drücken Sie das Navigationsrad um die Auswahl zu bestätigen.
4. Wiederholen Sie diesen Vorgang gf. für andere Kanäle

| MODEL  | NAME   | REV   | EPA |
|--------|--------|-------|-----|
| SUB-TR | D/R    | EXP   | ABS |
| TRIM   | F.SAFE | CRAWL | SVC |

ST

1

L 50

## 6.6 Dual / Rate

Diese Funktion wird verwendet um das Gasverhalten und den Lenkausschlag zu reduzieren.

### Setup

1. Drücken Sie das Navigationsrad um das Funktionsmenü aufzurufen. Drehen Sie zum Menüpunkt SUB-TR und drücken Sie das Navigationsrad erneut um den Bearbeitungsmodus aufzurufen.
2. Drehen Sie das Navigationsrad um zwischen den Kanälen zu wählen. Durch drücken wird die Auswahl bestätigt.
3. Drehen Sie das Navigationsrad um den Wert (%) zu verändern. Drücken Sie das Navigationsrad um die Auswahl zu bestätigen.

| MODEL  | NAME   | REV   | EPA |
|--------|--------|-------|-----|
| SUB-TR | D/R    | EXP   | ABS |
| TRIM   | F.SAFE | CRAWL | SVC |

ST

2

100%

## 6.7 Exponential (EXP)

Die Exponentialfunktion ändert die Weg Kurve des jeweiligen Kanals (Gas/Bremse und Lenkung). Ein Wert von 0 entspricht einer perfekten linearen Kurve. Durch einen positiven oder negativen Wert wird die Kurve im Ausschlag verändert.

### Setup

1. Drücken Sie das Navigationsrad um das Navigationsmenü aufzurufen. Drehen Sie das Navigationsrad zum Menüpunkt „EXP“ und drücken Sie das Navigationsrad erneut um den Bearbeitungsmodus aufzurufen.
2. Verwenden Sie das Navigationsrad um zwischen **ST** (Lenkung), **TH** L.F.U. ( bei gezogenem Trigger) oder **TH R.B.D** (bei gedrücktem Trigger) zu wählen.
3. Drücken Sie das Navigationsrad und drehen Sie um den Wert (%) zu verändern.
4. Drücken Sie das Navigationsrad um die Auswahl zu bestätigen
5. Wiederholen Sie diesen Vorgang ggf. für andere Kanäle

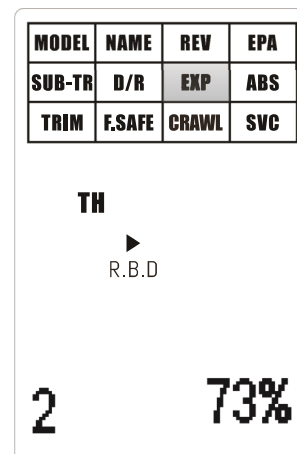

## 6.8 A.B.S

Diese Funktion setzt Impulse auf die Bremse um ein blockieren der Räder zu verhindern und einen Kontrollverlust über das Modell zu vermeiden

Diese Funktion betrifft nur den Gas/Bremse Kanal

**(BRK)**: Bestimmt wieviel Impulse auf die Bremse freigegeben wird.

**(DYL)**: Verzögerung zwischen auslösen des ABS und Aktivierung der Bremse.

**(CYC)**: Funktion zur Einstellung des Bremszyklus.

**(TGP)**: Einstellung des Druckpunkts wann das ABS ausgelöst werden soll.

**(DTY)**: Einschaltdauer setzt den Anteil der Zeit in der die Bremsen betätigt und gelöst wird.

**(STM)**: Erstellt einen Mix aus der ABS Funktion und Lenkung. Die ABS Funktion wird automatisch bei einem festgelegten Lenkausschlag ausgelöst. Der „N“ Wert (Neutral) aktiviert das ABS nur, wenn sich der Lenkausschlag im angegebenen Bereich der neutralen Position befindet (0-100%). Der „E“ Wert (Extern) aktiviert das ABS nur, wenn sich der Lenkausschlag außerhalb des angegebenen Bereichs befindet (0-100%).

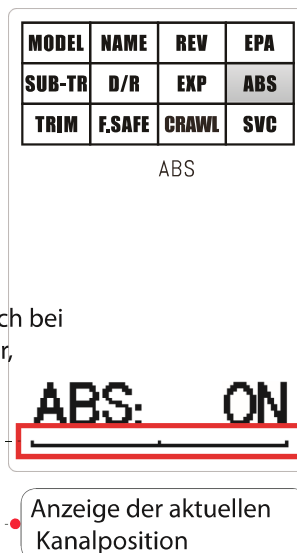

| Funt. | Range                  | Default | Display  |
|-------|------------------------|---------|----------|
| [BRK] | 0~100%                 | 50%     | BRK: 50% |
| [DLY] | 0~100%                 | 0       | DLY: 0%  |
| [CYC] | 20%~100%               | 50%     | CYC: 50% |
| [TGP] | 10%~100%               | 30%     | TGP: 30% |
| [DTY] | -4~4                   | 0       | DTY: 0   |
| [STM] | E10%~100%<br>N10%~100% | OFF     | STM: OFF |

## Setup

1. Drehen Sie das Navigationsrad, um im Funktionsmenü ABS auszuwählen. Drücken Sie das Funktionsrad um in den Bearbeitungsmodus zu gelangen. ABS wird am unteren Rand des Bildschirmes beginnen zu blinken. (Diese Funktion muss aktiv sein, um verwendet werden zu können.) Drücken Sie das Navigationsrad wenn „ABS“ blinkt. Drehen Sie das Navigationsrad um das ABS einzuschalten und bestätigen dies anschließend mit drücken des Navigationsrades. Gehen Sie anschließend wieder in das ABS Bearbeitungsprogramm.
2. Drehen Sie das Navigationsrad, um eine ABS-Funktion auszuwählen und drücken dann das Navigationsrad um die Auswahl zu bestätigen.
3. Drehen Sie das Navigationsrad, um den Funktionswert zu ändern und drücken dann das Navigationsrad um die Auswahl zu bestätigen.
4. Wiederholen Sie die Schritte wenn nötig.

## 6.9 Trimmung

Diese Funktion wird verwendet, um den jeweiligen Punkt jedes Kanals zu ändern. Zum Beispiel die Lenkung: wenn der Geradeauslauf nicht gegeben ist können Sie diesen hier trimmen.

### Setup

Mit dieser Funktion können 4 Kanäle eingestellt werden:

Lenkung, Gas, Kanal 3 und Kanal 4

Der Einstellbereich liegt zwischen 0-120. Anpassungen können auch direkt mit den Trimm-Knöpfen vorgenommen werden.

1. Drehen Sie das Navigationsrad, um im Funktionsmenü TRIMM auszuwählen. Drücken Sie das Funktionsrad um in den Bearbeitungsmodus zu gelangen.
2. ST wird blinken. Drehen Sie das Navigationsrad um einen Kanal zu wählen. Bestätigen Sie Ihre Auswahl dann mit drücken des Navigationsrades.
3. Wenn Sie Ihren Kanal ausgewählt haben können Sie jetzt durch drehen des Navigationsrades den Prozentwert ändern.
4. Drücken Sie das Navigationsrad um Ihre Einstellungen zu speichern und zu verlassen. Wiederholen Sie das für die anderen Kanäle falls nötig.

| MODEL  | NAME   | REV   | EPA |
|--------|--------|-------|-----|
| SUB-TR | D/R    | EXP   | ABS |
| TRIM   | F.SAFE | CRAWL | SVC |

**AUX**

3      U    50

## 6.10 Failsafe (F.SAFE)

Diese Funktion schützt das Modell, den Benutzer und alle anderen. Wenn die Failsafe-Funktion aktiv ist, werden alle Kanäle auf einen vordefinierten Wert gesetzt.

### Setup

Diese Funktion arbeitet nur mit 6 Kanälen mit einem Einstellbereich von -100% bis 100%

1. Drehen Sie mit dem Navigationsrad bis „F.SAFE“ in Ihrem Funktionsmenü. Bestätigen Sie dann durch drücken des Navigationsrades um in den Bearbeitungsmodus zu gelangen
2. Der Display zeigt Ihnen „ST“ und „OFF“. Drehen Sie mit dem Navigationsrad um einen Kanal zu wählen und drücken dann das Navigationsrad um Ihre Auswahl zu bestätigen.
3. Um die Prozentzahl einzustellen, drehen Sie zuerst mit dem Navigationsrad einmal um den Failsafe zu aktivieren. Die Ausgangsposition ist jetzt 0%. Jetzt können Sie über das Lenkrad die Prozentzahl wählen. Sie drehen nach Links oder Rechts. Bei Ihrer gewählten Zahl drücken sie dann gleichzeitig das Navigationsrad um die Auswahl zu bestätigen.
4. Wiederholen Sie das für die anderen Kanäle wenn nötig.

| MODEL  | NAME   | REV   | EPA |
|--------|--------|-------|-----|
| SUB-TR | D/R    | EXP   | ABS |
| TRIM   | F.SAFE | CRAWL | SVC |

**AUX**

3      OFF



## 6.11 Crawler (CRAWL)

Diese Funktion wird verwendet, um einen Crawler-Mix zu erstellen, d. h. die Vorder- und Hinterräder können sich in verschiedene Richtungen bewegen. Standardmäßig ist diese Funktion ausgeschaltet. Kanal 3 wird immer als die Hinterräder zugewiesen.

### Setup

**(A):** Vorderradsteuerung

**(B):** Hinterradsteuerung

**(C):** Die Vorder und Hinterräder drehen sich bei engen Kurven in die selbe Richtung

**(D):** Vorder und Hinterräder bewegen sich in entgegengesetzte Richtungen.

1. Benutzen Sie das Navigationsrad um im Funktionsmenü den Funktionspunkt (CRAW) auszuwählen, drücken Sie dann das Navigationsrad um zu bestätigen.
2. Benutzen Sie das Navigationsrad um **A-D** oder **OFF** auszuwählen.
3. Drücken Sie das Navigationsrad um Ihre Auswahl zu bestätigen

| MODEL  | NAME   | REV   | EPA |
|--------|--------|-------|-----|
| SUB-TR | D/R    | EXP   | ABS |
| TRIM   | F.SAFE | CRAWL | SVC |

**MODEL**

**OFF**

Die folgende Tabelle zeigt die möglichen Einstellungsmoduse

|     |           |          |     |           |          |
|-----|-----------|----------|-----|-----------|----------|
| [A] | <b>A:</b> | <b>I</b> | [C] | <b>C:</b> | <b>I</b> |
| [B] | <b>B:</b> | <b>I</b> | [D] | <b>D:</b> | <b>I</b> |

## 6.12 S.V.C (SVC)

Hinweis: Diese Funktion ist nur verfügbar für den R6SF.

SVC erfordert die Verwendung eines Gyroskops.

Das Gyroskop Steuert mit das Gas und Lenkung des Autos um es in der Spur zu halten.

### Neutrale Kalibration

Kalibrieren Sie das SVC so, das es in der Lage ist die aktuelle Position, für die neutrale Lenkposition einzustellen.

Diese Kalibration wird immer dann durchgeführt, wenn die Steuerung in die neutrale Lenkposition zurückkehrt, damit das System eine nicht gewünschte Richtungsänderung erkennen kann.

### Rev (reverse)

Wird verwendet um die Ausrichtung des Rads in die intelligente Steuerungsausrichtung einzustellen. Drehen Sie das Auto zuerst bevor Sie es fahren, um zu sehen ob die Richtung der Radkorrektur stimmt. Wenn Sie das Auto nach links drehen müssen die Räder nach Rechts korrigieren. Wenn Sie das Auto nach rechts drehen müssen die Räder nach Links korrigieren.

### St. Gain (Richtungsempfindlichkeit)

Wird benutzt um das Rad in die erwartete Fahrtrichtung zu korrigieren.

| MODEL  | NAME   | REV   | EPA |
|--------|--------|-------|-----|
| SUB-TR | D/R    | EXP   | ABS |
| TRIM   | F.SAFE | CRAWL | SVC |

SVC.ON

**ON**

## St.Gain (Lenkungssensibilität)

Diese Einstellung gibt vor, wie stark die automatische Korrektur der Lenkung erfolgen soll. Das System erkennt die Rotation des Fahrzeugs und die Funktion führt automatisch eine Korrektur aus, um ein Ausbrechen zu vermeiden. Die Einstellung kann von 0% (minimum) bis 100% (maximum) vorgenommen werden.

## Th.Gain (Gas-Sensibilität)

Diese Einstellung gibt vor, wie stark die automatische Korrektur der Geschwindigkeit erfolgen soll - ähnlich einer Traktionskontrolle bei einem richtigen Fahrzeug. Beim Anfahren wird ein Durchdrehen der Räder verhindert. Einstellung von 0% - 100% möglich.

## Prio (Priorität)

Diese Einstellung gibt vor, wieviel Korrektur auf den Radius der Lenkung (links/rechts) erfolgen soll. Je höher der angezeigte Wert ist, desto mehr Korrektur erfolgt (0% - 100%).

## Setup (MODE: ON/OFF)

### ON/OFF

1. Betätigen Sie das Navigationsrad um im Funktionsmenü ON/OFF auszuwählen
2. Drehen Sie das Navigationsrad um SVC einzuschalten (ON) oder auszuschalten (OFF).
3. Drücken Sie das Navigationsrad um die Einstellung zu speichern und zu verlassen.

## Neu Cal

1. Bestätigen Sie das Navigationsrad um im Funktionsmenü Neu.Cal auszuwählen.
2. Drücken Sie das Navigationsrad um die Kalibrierung durchzuführen.
3. Drücken Sie das Navigationsrad um die Einstellung zu speichern und zu verlassen.

|        |        |       |     |
|--------|--------|-------|-----|
| MODEL  | NAME   | REV   | EPA |
| SUB-TR | D/R    | EXP   | ABS |
| TRIM   | F.SAFE | CRAWL | SVC |

Neu.Cal

**CALIB...**

## Rev

1. Betätigen Sie das Navigationsrad um im Funktionsmenü Reverse auszuwählen.
2. Wählen Sie durch Drehen des Navigationsrades zwischen NOR und REV.
3. Drücken Sie das Navigationsrad um die Einstellung zu speichern und zu verlassen.

|        |        |       |     |
|--------|--------|-------|-----|
| MODEL  | NAME   | REV   | EPA |
| SUB-TR | D/R    | EXP   | ABS |
| TRIM   | F.SAFE | CRAWL | SVC |

Reverse

**REV**



## [St.Gain]

1. Benutzen Sie das Navigationsrad um im Funktionsmenü St.Gain zu wählen.  
Bestätigen Sie dann Ihre Auswahl durch drücken des Navigationsrades.
2. Drehen Sie das Navigationsrad um den St. Gain % Wert zu ändern.
3. Drücken Sie das Navigationsrad um zu bestätigen.

| MODEL  | NAME   | REV   | EPA |
|--------|--------|-------|-----|
| SUB-TR | D/R    | EXP   | ABS |
| TRIM   | F.SAFE | CRAWL | SVC |

St.Gain

**50%**

## [Th.Gain]

1. Benutzen Sie das Navigationsrad um im Funktionsmenü Th. Gain zu wählen.  
Bestätigen Sie dann Ihre Auswahl durch drücken des Navigationsrades
2. Drehen Sie das Navigationsrad um den Th. Gain % Wert zu ändern.
3. Drücken Sie das Navigationsrad um zu bestätigen.

| MODEL  | NAME   | REV   | EPA |
|--------|--------|-------|-----|
| SUB-TR | D/R    | EXP   | ABS |
| TRIM   | F.SAFE | CRAWL | SVC |

Th.Gain

**50%**

## [Priority]

1. Benutzen Sie das Navigationsrad um im Funktionsmenü Th. Gain zu wählen.  
Bestätigen Sie dann Ihre Auswahl durch drücken des Navigationsrades
2. Drehen Sie das Navigationsrad um den Th. Gain % Wert zu ändern.
3. Drücken Sie das Navigationsrad um zu bestätigen.

| MODEL  | NAME   | REV   | EPA |
|--------|--------|-------|-----|
| SUB-TR | D/R    | EXP   | ABS |
| TRIM   | F.SAFE | CRAWL | SVC |

Priority

**0%**

## 7. Produkt Spezifikationen

Dieser Abschnitt enthält CR6P Fernsteuerungs und R6FS Empfänger spezifikationen

### 7.1 Fernsteuerungs Spezifikationen (CR6P)

|                        |   |
|------------------------|---|
| Modelltyp              | Auto/Boot   |
| Kanäle                 | 6   |
| Fernsteuerungssignal   | 2.408-2.475 GHz   |
| Bandbreite             | 500KHz  |
| Band                   | 135   |
| Fernsteuerungsleistung | Weniger als 20 dBm  |
| Empfangssensibilität   | -95dBm  |
| 2.4 Ghz System         | AFHDS 2A  |
| Modulation Type        | GFSK  |
| Transfermethode        | FHSS  |
| Channel Resolution     | 4096 steps  |
| Channel Delay          | < 15ms  |
| Battery                | AA batteries <4.4V, 2S lithium battery <7.4V                          |
| Daten Output           | Nein  |
| Ladeanschluss          | Nein  |
| Antennenlänge          | 26mm  |
| Eingangsstrom          | Nein  |
| Display                | NTN semi-permeable, segment screen, VA52.5 * 34mm LCD white backlight |
| Online Update          | N/A   |
| Reichweite             | > 200m  |
| Arbeitsstrom           | TBD   |
| Kanaldatenparameter    | Median: 1500us, Range: 900 ~ 2100us                                   |
| Maße                   | TBD   |
| Gewicht                | TBD   |
| Zertifizierung         | CE, FCC ID : N4ZGT500   |

### 7.2 Empfänger Spezifikationen (R6FS)

Der R6FS hat ein eingebautes Gyroskop - Stabilisierungssystem.

|                      |                     |
|----------------------|---------------------|
| Kanäle               | 6                   |
| Empfänger Reichweite | 2.408-2.475 GHz     |
| Band                 | 135                 |
| Sensitivität         | 92dBm               |
| 2.4GHz system        | AFHDS 2A            |
| Modulationsart       | GFSK                |
| Stromversorgung      | 4.0 8.4 V DC        |
| Gewicht              | TBD                 |
| Größe                | 29mm x 22mm x 16 mm |
| Zertifizierung       | CE, FCC             |

## 9.1 DoC Declaration

Hiermit erklärt ( Absima GmbH) das, die Fernsteuerung (CR6P) dem RED 2014/53/EU. entspricht.

## 9.2 Warning

Die Antenne, die für diesen Sender verwendet wird, muss so installiert werden, dass ein Abstand von mindestens 20 cm von allen Personen gewährleistet ist. Sie darf nicht zusammen mit anderen Sendern lokalisiert oder betrieben werden.

## 9.3 Anhang 1 FCC Erklärung

DiesesGerät wurde getestetund erfüllt die Grenzwerte für einGerät der Klasse Bgemäß Teil 15derFCC-Bestimmungen. Diese Grenzwertesollen einen angemessenenSchutz vor schädlichen StörungeninWohngebieten gewährleisten. Dieses Gerät erzeugt undverwendet Hochfrequenzenergieund kann, wennes nicht inÜbereinstimmung mit den Anweisungenverwendet wird, Störungen im Funkverkehr verursachen. Es gibt jedochkeine Garantie, dassStörungen ineiner bestimmten Installation auftreten. Falls dieses GerätStörungen des Radio-oderTV-Empfang verursacht, sollte der Benutzerversuchen die Störungen durch eineoder mehrere derfolgenden Maßnahmen versuchen zu beheben:

- Richten Sie dieEmpfangsantenne neu aus.
- Vergrößern Sie den Abstandzwischen demGerät und dem Empfänger.
- Schließen Sie das Gerät an eine Steckdose in einem anderen Stromkreis an als der Empfänger angeschlossen ist
- Fragen Sie den Händleroder einen erfahrenen Radio-/Fernsehtechniker um Hilfe.

Um die kontinuierliche Einhaltungzu gewährleisten,keineÄnderungen oder Modifikationen durchführen. (Beispiel Verwenden Sienurabgeschirmte Schnittstellenkabel, wenn an einem Computer oder Peripheriegeräte angeschlossen ist).

Dieses Gerätentspricht Teil 15der FCC-Bestimmungen. Der Betrieb unterliegtden folgenden zwei Bedingungen:

- (1) Dieses Gerät darf keineschädlichen Störungen verursachen,und
- (2) Dieses Gerät mussalle empfangenen Störungen akzeptieren, einschließlich Störungen, dieunerwünschte Funktionen verursachen können.

Vorsicht!

Der Hersteller ist nichtfür Radio- oderFernsehstörungendurch unbefugte Änderungen andiesem Gerät schuld. Bei Änderungen oder Umbauten am Gerät, die nicht ausdrücklich genehmigt wurden, verliert der Benutzer die Berechtigung zum Betrieb des Gerätes.

Digital-proportionaleFernsteuerung

## 10. Umweltfreundliche Entsorgung

Alte Elektrogeräte dürfen nicht zusammen mit dem Restmüll entsorgt werden, sondern müssen gesondert entsorgt werden. Die Entsorgung an der Sammelstelle ist für Privatpersonen kostenlos. Der Besitzer von elektronischen Altgeräten ist dazu verpflichtet diese an Sammelstellen oder bei ähnlichen Stellen zu entsorgen. Mit dieser kleinen persönlichen Anstrengung tragen Sie dazu bei, wertvolle Rohstoffe zu recyceln und giftige Stoffe richtig zu behandeln.





Thank you for purchasing our product, an ideal radio system for beginners or experienced users.

In order to ensure your safety, and the safety of others, read this manual carefully before using this product. If you encounter any problem during use, refer to this manual first. If the problems persists, contact your local dealer or visit our service and support website :

**[www.absima.com](http://www.absima.com)**





- 1. Safety.....1**
  - 1.1 Safety Symbols .....1
  - 1.2 Safety Guide .....1
- 2. Introduction.....2**
  - 2.1 System Features .....2
  - 2.2 Transmitter Overview .....3
  - 2.3 Receiver Overview .....4
    - 2.3.1 Status Indicator .....4
    - 2.3.2 Connectors .....4
  - 2.4 Antenna Use .....5
- 3. Getting Started .....6**
  - 3.1 Transmitter Battery Installation .....6
  - 3.2 Connecting the Receiver and Servos .....6
- 4. Operation Instructions.....7**
  - 4.1 Power On .....7
  - 4.2 Binding .....7
  - 4.3 Pre-use Check .....7
  - 4.4 Transmitter LED Status Indicator.....8
  - 4.5 Stick Calibration (STK.CAL).....8
  - 4.6 Factory Reset .....8
  - 4.7 Power Off .....8
- 5. System Interface.....9**
- 6. Function Settings.....10**
  - 6.1 Model (MODEL) .....10
  - 6.2 Name (NAME) .....10
  - 6.3 Reverse(REV) .....10
  - 6.4 End Point Adjust (EPA) .....11
  - 6.5 Sub Trim (SUB-TR) .....11
  - 6.6 Dual/Rate (D/R) .....11
  - 6.7 Exponential (EXP) .....12
  - 6.8 A.B.S. (ABS) .....12
  - 6.9 Trim (TRIM) .....13
  - 6.10 Failsafe (F.SAFE) .....13
  - 6.11 Crawl (CRAW) .....14
  - 6.12 S.V.C. (SVC) .....14
- 7. Product Specifications .....17**
  - 7.1 Transmitter Specifications(CR6P) .....17
  - 7.2 Receiver Specifications( R6FS) .....17
- 9. Certification .....19**
  - 9.1 DoC Declaration .....19
  - 9.2 CE Warning .....19
  - 9.3 Appendix 1 FCC Statement .....19
- 10. Environmentally friendly disposal.....20**

## 1. Safety

### 1.1 Safety Symbols

Pay close attention to the following symbols and their meanings. Failure to follow these warnings could cause damage, injury or death.

|  |   |
|--|---|
|  <b>Danger</b>    | • Not following these instructions may lead to serious injuries or death. |
|  <b>Warning</b>   | • Not following these instructions may lead to major injuries.            |
|  <b>Attention</b> | • Not following these instructions may lead to minor injuries.            |

### 1.2 Safety Guide



**Prohibited**



**Mandatory**



- Do not use the product at night or in bad weather like rain or thunderstorm. It can cause erratic operation or loss of control.
- Do not use the product when visibility is limited.
- Do not use the product on rain or snow days. Any exposure to moisture (water or snow) may cause erratic operation or loss of control.
- Interference may cause loss of control. To ensure the safety of you and others, do not operate in the following places:
  - Near any site where other radio control activity may occur
  - Near power lines or communication broadcasting antennas
  - Near people or roads
  - On any body of water when passenger boats are present
- Do not use this product when you are tired, uncomfortable, or under the influence of alcohol or drugs. Doing so may cause serious injury to yourself or others.
- The 2.4GHz radio band is limited to line of sight. Always keep your model in sight as a large object can block the RF signal and lead to loss of control.
- Never grip the transmitter antenna during operation. It significantly degrades signal quality and strength and may cause loss of control.
- Do not touch any part of the model that may generate heat during operation, or immediately after use. The engine, motor or speed control, may be very hot and can cause serious burns.



- Misuse of this product may lead to serious injury or death. To ensure the safety of you and your equipment, read this manual and follow the instructions.
- Make sure the product is properly installed in your model. Failure to do so may result in serious injury.
- Make sure to disconnect the receiver battery before turning off the transmitter. Failure to do so may lead to unintended operation and cause an accident.
- Ensure that all motors operate in the correct direction. If not, adjust the direction first.
- Make sure the model flies within a certain distance. Otherwise, it would cause loss of control.







## 2. Introduction

This product uses the 2.4GHz Second Generation AFHDS 2A protocol. The CR6P and R6FS constitute a 6 channel gyro stabilised system compatible with model cars, boats and other models.

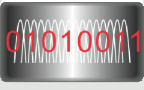
### 2.1 System Features

The AFHDS 2A (Automatic Frequency Hopping Digital System Second Generation) developed and patented by ABSIMA is specially developed for all radio controlled models. Offering superior protection against interference while maintaining lower power consumption and high reliable receiver sensitivity, ABSIMA AFHDS technology is considered to be one of the leaders in the RC market today.

|   |   |
|---|---|
|    | <p><b>Bidirectional Communication</b><br/>Capable of sending and receiving data, each transmitter is capable of receiving data from temperature, altitude and many other types of sensors, servo calibration and i-BUS Support.</p>   |
|   | <p><b>Multi-channel Hopping Frequency</b><br/>This systems bandwidth ranges from 2.408GHz to 2.475GHz. This band is divided in 140 channels. Each transmitter hops between 16 channels (32 for Japanese and Korean versions) in order to reduce interference from other transmitters.</p>           |
|  | <p><b>Omni-directional Gain Antenna</b><br/>The high efficiency Omni-directional high gain antenna cuts down on interference, while using less power and maintaining a strong reliable connection.</p>  |
|  | <p><b>Unique ID Recognition System</b><br/>Each transmitter and receiver has it's own unique ID. Once the transmitter and receiver have been paired, they will only communicate with each other, preventing other systems accidentally connecting to or interfering with the systems operation.</p> |
|  | <p><b>Low Power Consumption</b><br/>The system is built using highly sensitive low power consumption components, maintaining high receiver sensitivity, while consuming as little as one tenth the power of a standard FM system, dramatically extending battery life.</p>                          |

## 2.2 Transmitter Overview

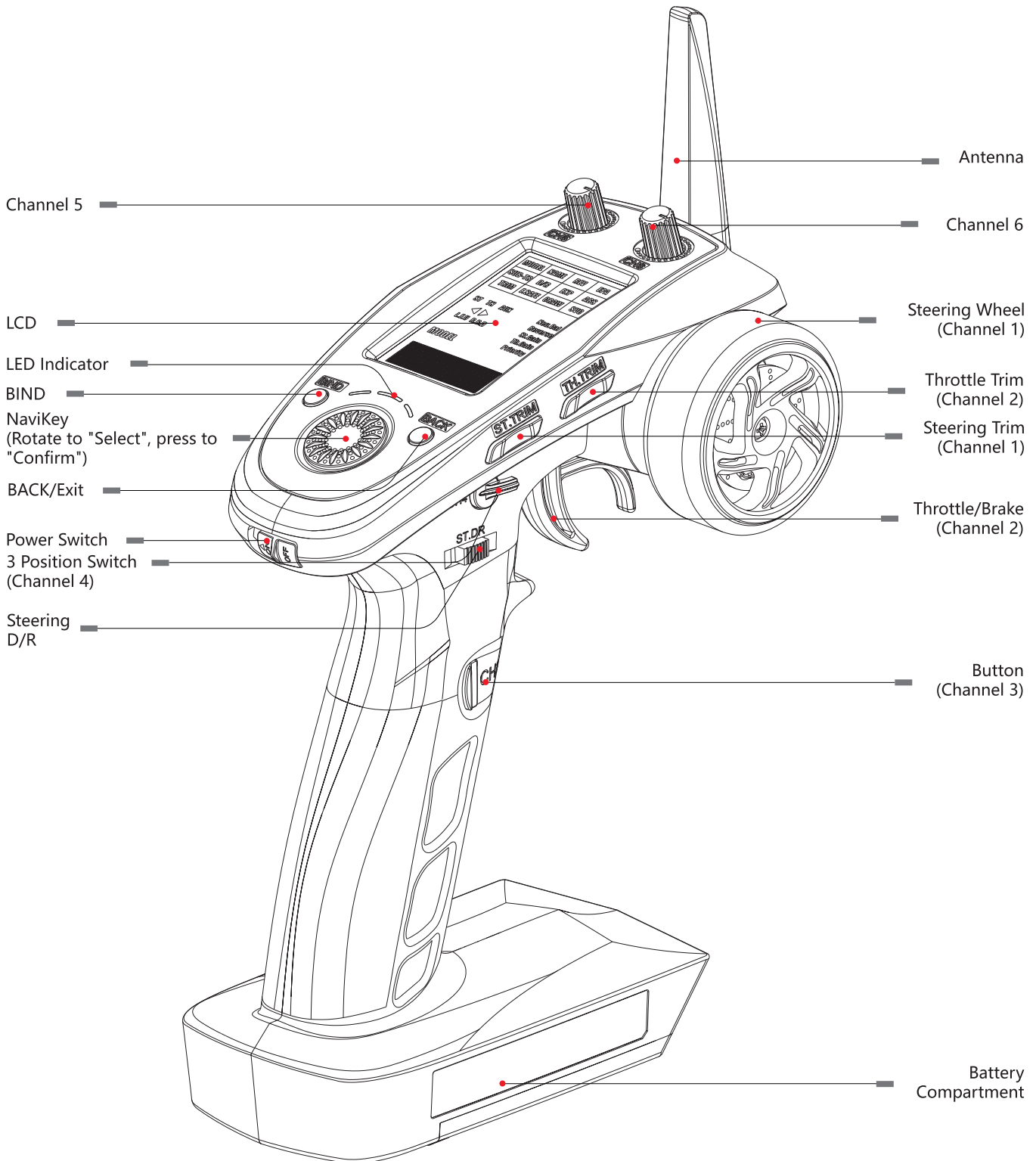

- For more information please refer to [6. Function Settings].

## 2.3 Receiver Overview

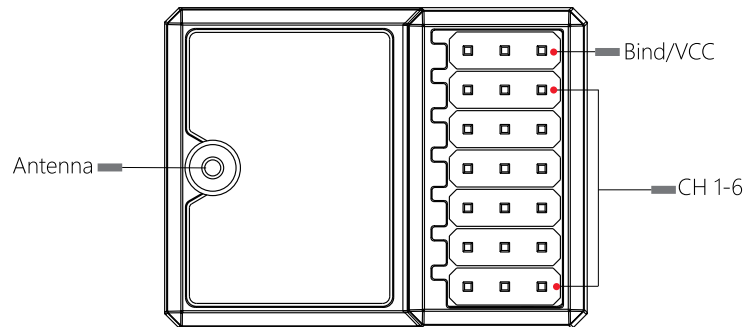

### 2.3.1 Status Indicator

The status indicator is used to indicate the power and working status of the receiver.

- Off: The power is not connected.
- Lit in red: The receiver is on and working.
- Flashing quickly: The receiver is binding.
- Flashing slowly: The bound transmitter is off or signal is lost.



### 2.3.2 Connectors

Used to connect to the model and servos.

The FS-BS6 receiver has a gyroscope SVC function that can be used to improve handling.

## 2.4 Antenna Use

Do not point the antenna directly at the model.



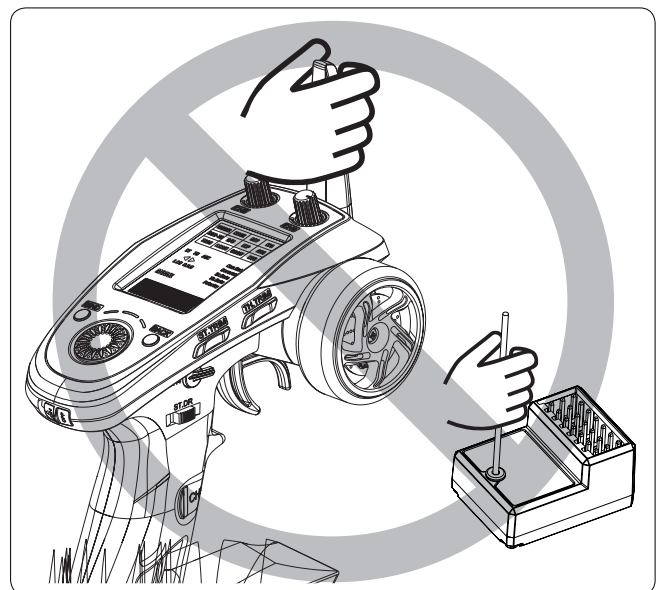
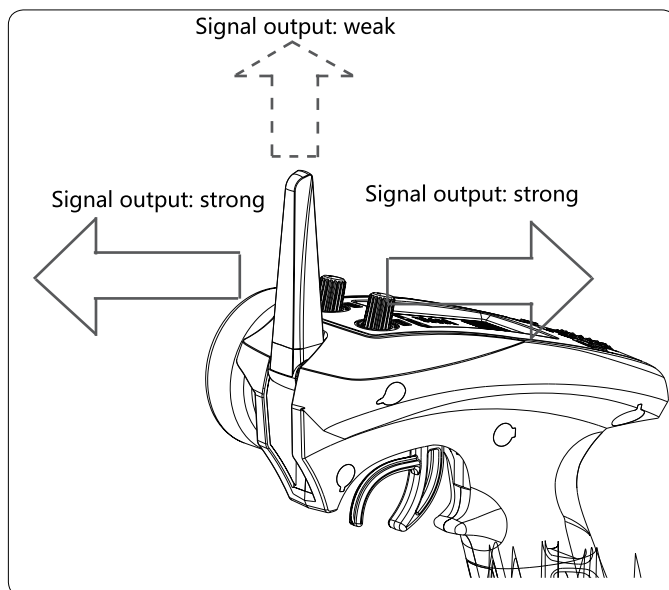



|  |  |
|--|--|
|  <b>Note</b>    | <ul style="list-style-type: none"><li>• Never grip the transmitter antenna during operation. It significantly degrades the RF signal quality and strength and may cause loss of control.</li></ul> |
|  <b>Caution</b> | <ul style="list-style-type: none"><li>• For best signal quality, ensure that the receiver is mounted away from motors or metal parts.</li></ul>  |
|  <b>Caution</b> | <ul style="list-style-type: none"><li>• Do not pull or tie the receiver antenna into a knot or tie it to the steering bar.</li></ul>   |



## 3. Getting Started

Before operation, install the battery and connect the system as instructed below.

### 3.1 Transmitter Battery Installation

|   |               |  |
|---|---------------|--|
|  | <b>Danger</b> | • Only use specified battery (X4 AA batteries).                      |
|  | <b>Danger</b> | • Do not open, disassemble, or attempt to repair the battery.        |
|  | <b>Danger</b> | • Do not crush/puncture the battery, or short the external contacts. |
|  | <b>Danger</b> | • Do not expose to excessive heat or liquids.                        |
|  | <b>Danger</b> | • Do not drop the battery or expose to strong shocks or vibrations.  |
|  | <b>Danger</b> | • Always store the battery in a cool, dry place.                     |
|  | <b>Danger</b> | • Do not use the battery if damaged.                                 |

Battery Type: AA or 2S Lithium battery (JST port inside battery compartment)

#### Battery Installation:

1. Open the battery compartment cover.
2. Insert 4 AA batteries with the correct polarity.
  - Select appropriate size 2S 7.4V lithium battery with a JST connector. Make sure it is connected with the correct polarity to avoid damage.
3. Replace battery compartment cover.

### 3.2 Connecting the Receiver and Servos

Connect the receiver and the servos as indicated below:

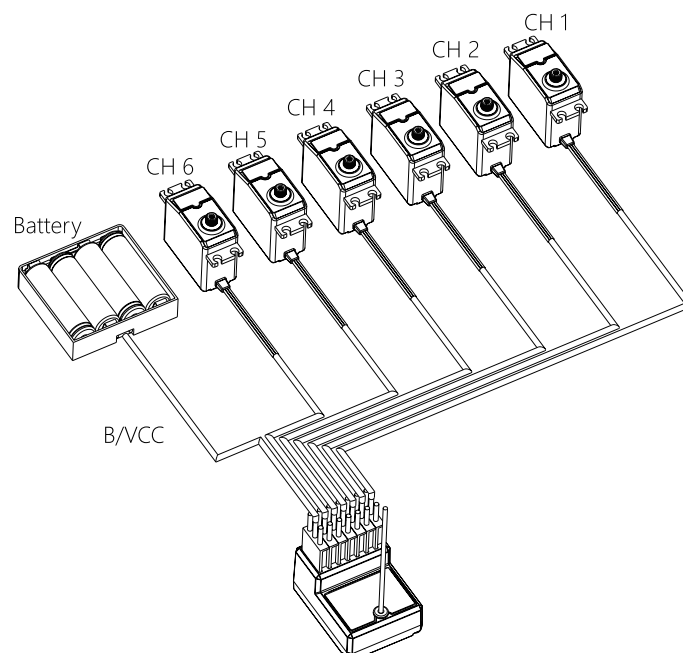



## 4. Operation Instructions

After setting up, follow the instructions below to operate the system.

### 4.1 Power On

Follow the steps below to turn on the transmitter:

1. Make sure that :
  - The battery is fully charged and installed correctly.
  - The receiver is installed correctly and powered down.
2. Move the power switch to the [On] position.
3. Connect the power supply to the receiver.

|   |   |
|---|---|
|  <b>Note</b> | • <b>Operate with caution in order to avoid damage or injury.</b>   |
|  <b>Note</b> | • <b>Make sure that the throttle is at its lowest position and the switches are set to their up position.</b> |

### 4.2 Binding

The transmitter and receiver have been pre-bound before delivery.

If you are using another transmitter or receiver, follow the steps below to bind the transmitter and receiver:

1. Connect the bind cable to the receivers B/VCC port.
2. Connect power to any other port.
3. Press and hold the transmitters bind key and turn on the transmitter at the same time.
4. Once binding is complete the transmitter will exit bind mode. Remove the power and bind cable from the receiver then apply power to the B/VCC port.
5. Check to make sure everything functions as expected. If not repeat the steps above.



| RF Protocol | Compatible Receivers   |
|-------------|--|
| AFHDS 2A    | iA10B , iA6B , iA4B, iA10 , iA6 , iA4C , A6 , A3 , X6B , BS6 , BS4 |

- This binding information only applies to the FS-GT5 and the FS-BS6 receiver, different receivers may require a different procedure to complete the binding process. Please visit the official FLYSKY website for the latest information on compatible receivers and their respective usermanuals.
- All of our products receiver regular updates, please visit our website for more information and firmware downloads.

### 4.3 Pre-use Check

Before operation, perform the following steps to check the system:

1. Check to make sure that all servos and motors are working as expected.
2. Check operating distance: one person holds the transmitter, and another one moves the model away from the transmitter. Check the model and mark the distance from where the model starts to lose control.
- The range in the specifications was tested without interference from the ground and as a result the range may vary under different conditions.

|  |   |
|--|---|
|  <b>Danger</b>    | • <b>Stop operation if any abnormal activity is observed.</b> |
|  <b>Danger</b>    | • <b>Make sure the model does not go out of range.</b>        |
|  <b>Attention</b> | • <b>Sources of interference may affect signal quality.</b>   |

## 4.4 Transmitter LED Indicator

If the transmitter voltage is low the LED will flash slowly. This LED has six colors, green, blue, cyan, red, yellow, white and off which can be set according to user preference.

To change the LED color follow the steps below:

1. Hold the BACK key while rotating the Navkey to change the color.
2. Once a color has been selected release the back key.

## 4.5 Stick Calibration (STK.CAL)

This function is used to calibrate the wheel and trigger.

Setup:

1. To enter the **STK.CAL** function turn and hold the wheel to the right and power on the transmitter.

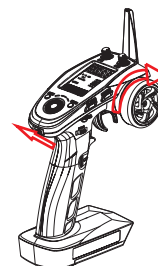

2. Press the Navkey, **STK.CAL** will start to flash to indicate that the function is active, then move the wheel and trigger to their limits in each direction.

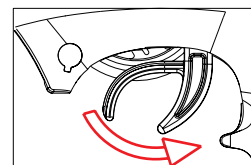
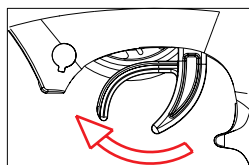
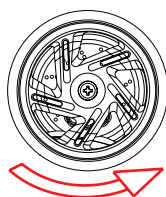
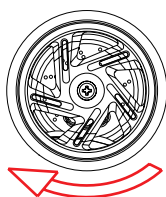

3. When finished press the Navkey to exit the function.
  - If the control surfaces are not moved to their maximum positions the wheel and trigger may not work as expected.

## 4.6 Factory Reset

Return transmitter settings to factory default. Note: This will delete all model data and settings.

Please follow the steps below to restore factory settings:

1. Turn the wheel counter clockwise and turn on the transmitter, the screen will then display "Reset Default Sure?"
2. Press the Navkey to confirm factory reset. The screen will display "FACY.RST" then start normally.

## 4.7 Power Off

Follow the steps below to turn off the system:

1. Disconnect the receiver power.
2. Toggle the transmitters power switch to the off position.

|   |  |
|---|--|
|  <b>Danger</b> | <ul style="list-style-type: none"><li>• <b>Make sure to disconnect the receiver power before turning off the transmitter. Failure to do so may lead to damage or serious injury.</b></li></ul> |
|---|--|

## 5. System Interface

The main interface mainly displays information related to the model, such as transmitter voltage information, function status and so on.

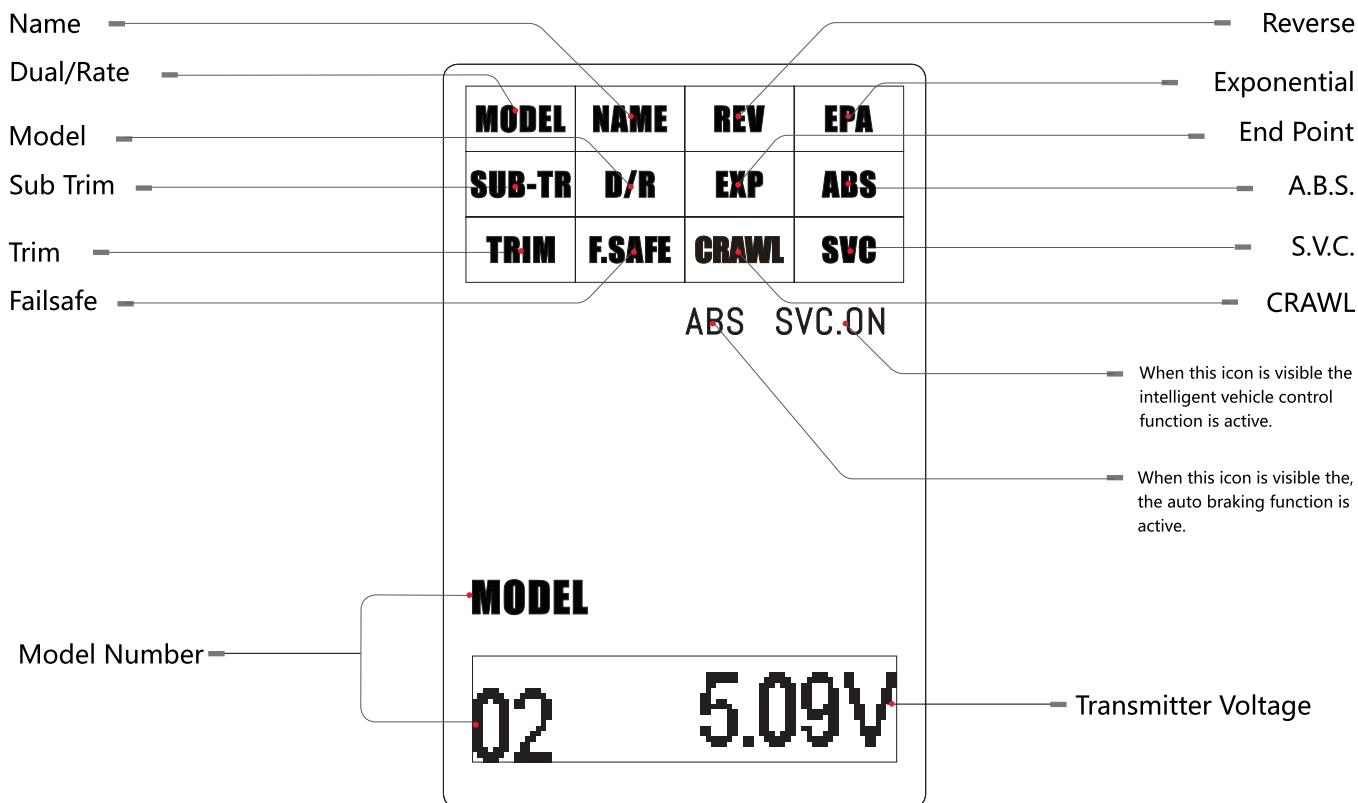

Rotate the Navikey to the left to display model information.

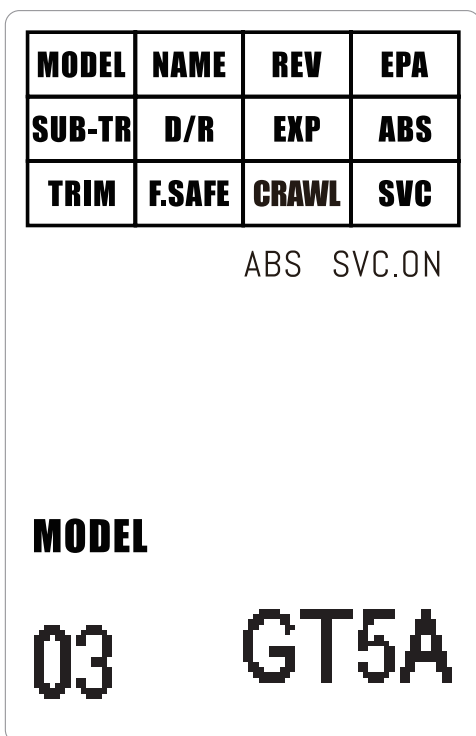

Rotate the Navikey to the right to display channel positions.

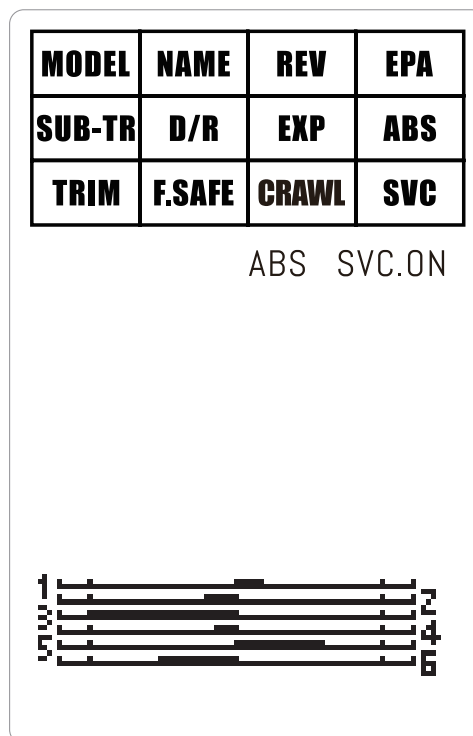





## 6. Function Settings

This section details functions and their use.

### 6.1 Model (MODEL)

The transmitter can hold up to 20 models (01-20). Each configuration can quickly be recalled.

**Setup:**

1. Press the Navikey to enter the function menu, then press the Navikey again to enter the MODEL menu. The model number will begin to flash.
2. Rotate the Navikey to select a model.
3. Press the Navikey to confirm model selection. Once the confirmation is complete the model number will stop flashing.

| MODEL  | NAME   | REV   | EPA |
|--------|--------|-------|-----|
| SUB-TR | D/R    | EXP   | ABS |
| TRIM   | F.SAFE | CRAWL | SVC |

ABS SVC.ON

**MODEL**

01      FLY5

### 6.2 Name (NAME)

This function is for naming a model using up to 4 characters in length : 0123456789 A B C D E F G H I J K L M N O P Q R S T U V W X Y Z

**Setup :**

1. Press the Navikey to enter the function menu, then rotate the Navikey to select NAME. Press the Navikey again to enter the function. The first letter/number of the model name will begin to flash.
2. Rotate the Navikey to select a character and press the Navikey to confirm the selection.
3. Repeat for the last 3 characters. When the final character has been set the system will exit the function automatically.

| MODEL  | NAME   | REV   | EPA |
|--------|--------|-------|-----|
| SUB-TR | D/R    | EXP   | ABS |
| TRIM   | F.SAFE | CRAWL | SVC |

ABS SVC.ON

**MODEL**

01      FLY5

### 6.3 Reverse (REV)

The reversing function is used to correct the direction of travel for any channel.

**Setup :**

1. Press the Navikey to enter the function menu, then rotate the Navikey to select REV. Press the Navikey again to enter the function. The channel name and number will begin to flash.
2. Rotate the Navikey to select a channel and press the Navikey to confirm the selection.
3. Rotate the Navikey to select "REV" (reverse) or "NOR" (normal) and press the Navikey to confirm. The system will then exit the function automatically.

| MODEL  | NAME   | REV   | EPA |
|--------|--------|-------|-----|
| SUB-TR | D/R    | EXP   | ABS |
| TRIM   | F.SAFE | CRAWL | SVC |

ST

1      REV

The channel name will be displayed here as ST, TH or AUX.

## 6.4 End Point Adjust (EPA)

The EPA function is used to set the travel limits for each channel.

### Setup :

1. Press the Navikey to enter the function menu, then rotate the Navikey to select EPA. Press the Navikey again to enter the function. The channel name and number will begin to flash.
2. Rotate the Navikey to select a channel and press the Navikey to confirm the selection.
3. Move the selected channels control surface (wheel trigger etc.) in the direction of the end point you wish to set. The system will display L.F.U (left, front, up) or R.B.D (right, back, down) depending on the selection. Press the Navikey again to confirm.
4. Rotate the Navikey to change the endpoint position (%) and press the Navikey to confirm.
5. Repeat as needed.

| MODEL  | NAME   | REV   | EPA |
|--------|--------|-------|-----|
| SUB-TR | D/R    | EXP   | ABS |
| TRIM   | F.SAFE | CRAWL | SVC |

**TH**

R.B.D

**2**      **23%**

Depending on the end point selected the system will display [R.B.D] or [L.F.U].

## 6.5 Sub Trim (SUB-TR)

This function can be used to change the centre point of any channel.

Example of use: to correct steering being out of alignment even if the transmitter wheel is centered.

### Setup :

1. Press the Navikey to enter the function menu, then rotate the Navikey to select SUB-TR. Press the Navikey again to enter the function. The channel name and number will begin to flash.
2. Rotate the Navikey to select a channel and press the Navikey to confirm the selection.
3. Rotate the Navikey to change the channels center point. The system will display an L (left) or R (right) depending on which direction the center point has been moved. Press the Navikey to confirm.
4. Repeat as needed.

| MODEL  | NAME   | REV   | EPA |
|--------|--------|-------|-----|
| SUB-TR | D/R    | EXP   | ABS |
| TRIM   | F.SAFE | CRAWL | SVC |

**ST**

**1**      **L 50**

## 6.6 Dual/Rate (D/R)

This function is used to limit the ST or TH D/R.

### Setup :

1. Press the Navikey to enter the function menu, then rotate the Navikey to select D/R. Press the Navikey again to enter the function. The channel name and number will begin to flash.
2. Rotate the Navikey to select a channel and press the Navikey to confirm the selection.
3. Rotate the Navikey to change the D/R value (%) and press the Navikey to confirm.

| MODEL  | NAME   | REV   | EPA |
|--------|--------|-------|-----|
| SUB-TR | D/R    | EXP   | ABS |
| TRIM   | F.SAFE | CRAWL | SVC |

**ST**

**2**      **100%**



## 6.7 Exponential (EXP)

This function is used to add a curve to the output of a channel. When set to 0 the curve response is linear, however when set to a positive or negative value the curve will no longer be linear.

**Setup :**

- 1. Use the NaviKey to select the **[EXP]** menu , press the Navikey to enter the menu.
- 2. **[EXP]** will start flashing. Use the NaviKey to select **[ST]**, **[TH]** (R.B.D if trigger pushed) or **[TH]**(L.F.U if trigger pulled).
- 3. Press the Navikey then use the NaviKey to change the percentage.
- 4. Press the Navikey again to confirm.
- 5. Repeat for other channels as needed.

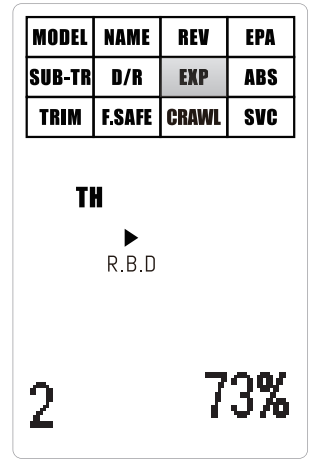

## 6.8 A.B.S. (ABS)

This function uses the throttle output to create automatic braking in order to make braking easier on different surfaces.

**Setup:**

- This function only adjusts the throttle channel. There are 6 settings:
- [BRK]:** The amount of breaking applied for each pulse.
  - [DLY]:** Amount of delay between the trigger being pushed and ABS becoming active.
  - [CYC]:** The interval between each pulse. The larger the value, the longer the pulse interval.
  - [TGP]:** Sets the trigger position that will activate the ABS function.
  - [DTY]:** Changes the ratio between brake on and break off time. When this value is changed the square wave controlling the brakes will no longer be symmetrical.
  - [STM]:** Creates a mix between the steering and the ABS function so that ABS can be automatically decreased or disabled when turning. The % sets the point in which the steering will have to be turned in order to activate this function with a range between 0-100%. E means the function will not activate until the trigger moves beyond that percentage, N means the breaking will be disabled until it reaches that percentage.

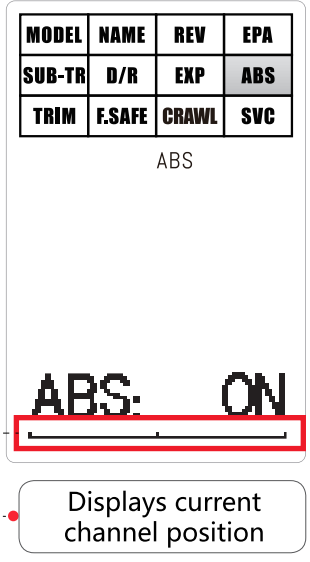

| Funt.        | Range                  | Default | Display         |
|--------------|------------------------|---------|-----------------|
| <b>[BRK]</b> | 0~100%                 | 50%     | <b>BRK: 50%</b> |
| <b>[DLY]</b> | 0~100%                 | 0       | <b>DLY: 0%</b>  |
| <b>[CYC]</b> | 20%~100%               | 50%     | <b>CYC: 50%</b> |
| <b>[TGP]</b> | 10%~100%               | 30%     | <b>TGP: 30%</b> |
| <b>[DTY]</b> | -4~4                   | 0       | <b>DTY: 0</b>   |
| <b>[STM]</b> | E10%~100%<br>N10%~100% | OFF     | <b>STM: OFF</b> |

**Setup :**

1. Press the Navikey to enter the function menu, then rotate the Navikey to select **ABS**. Press the Navikey again to enter the function. **ABS** will begin to flash at the bottom of the screen. (This function needs to be active to use. Press the NaviKey when **ABS** is flashing and rotate the Navikey to turn it on, then press the NaviKey to confirm and repeat step 1.)
2. Rotate the Navikey to select an ABS function and press the Navikey to confirm the selection.
3. Rotate the Navikey to change the function value and press the Navikey to confirm.
4. Repeat as needed.

## 6.9 Trim (TRIM)

This function is used to change the center point of each channel. For example if the steering wheel, when centered, leaves the models wheels pointing out of alignment, this function can be used to correct it.

**Setup:**

This function can be used to adjust 4 channels: steering, throttle, channel 3 and channel 4. The adjustment range is between 0-120. Adjustments may also be made on the fly using the trim buttons. The direction from the centre will be represented as L (left) or R (right) for steering, F (forward) or B (back) for throttle and U (up) or D (down) for AUX 3 and 4.

1. Use the NaviKey to select the **[TRIM]** menu, press the Navikey to edit the function.
2. **[ST]** will flash. Use the NaviKey to select a channel, then press the Navikey.
3. With a channel selected use the NaviKey to change the percentage.
4. Press the Navikey to save and exit.
5. Repeat for other channels as needed.

## 6.10 Failsafe (F.SAFE)

This function protects the model, the safety of the user and others. When active the failsafe will set all channels to a predefined value until either, power is removed or it regains signal. If a channel is set to off it will remain in the last position it was in when signal is lost.

**Setup :**

This function only works with 6 channels with an adjustment range from -100-100%.

1. Use the NaviKey to select the **[F.SAFE]** menu, then press the Navikey to enter the function.
2. The screen will display **[ST]** and **[OFF]**. Rotate the Navikey to select a channel then press the navi key to confirm.
3. Move the selected channel to the desired position using its' control input and press the Navikey to save.
4. Repeat for other channels as needed.

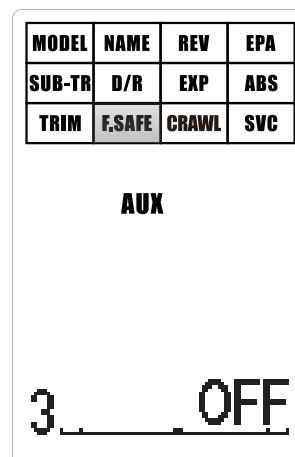
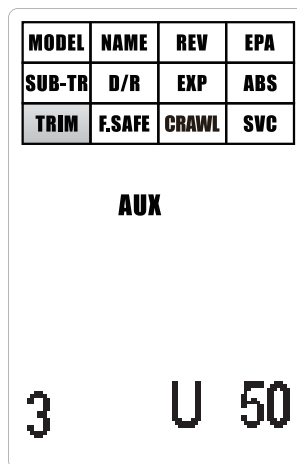

## 6.11 Crawl (CRAW)

This function is used to create a crawler mix, meaning that the front and back wheels can move in different directions. By default this function is set to off. Channel 3 will always be assigned as the rear wheels.

Setup :

[A]: Front wheel steering.





[B]: Rear wheel steering.

[C]: The front and back wheels will turn in the same direction for tight turns.

[D]: Front and back wheels will move in opposite directions.

1. Use the NaviKey to select the [CRAW] menu, press the Navikey again to enter the function.
2. Use the NaviKey to choose [A]~[D] or OFF.
3. Press the Navikey to confirm selection.

The following table shows the available modes:

|     |    |  |     |    |  |
|-----|----|--|-----|----|--|
| [A] | A: |   | [C] | C: |   |
| [B] | B: |  | [D] | D: |  |

## 6.12 S.V.C. (SVC)

Note: This function is only available for the FS-BS6. However because of frequent updates this function may become available for other receivers. for more information please visit our website.

Intelligent vehicle control needs the use of the receivers gyroscope. Using the gyroscope this function will alter throttle and steering in order to keep the model going in the desired direction.

### Neu.Cal(Neutral Calibration)

Calibrates the gyro settings so that the the intelligent vehicle control system is able to set a current position for the netrual steering position.

This calibration will happen each each time the steering returns to this position in order for the system to detect any direction change that is not desired by the user.

### Rev (reverse)

Used to switch the orientation of the wheel in the intelligent control direction. Turn the vehicle body before moving the vehicle to see if the direction of the wheel correction is correct. Turn left when the wheel should be corrected to the right;

When turning to the right, the wheel should be corrected to the left.

### St.Gain (direction sensitivity)

Used to correct the wheel in the expected direction of travel, the system detects the body will rotate, it will

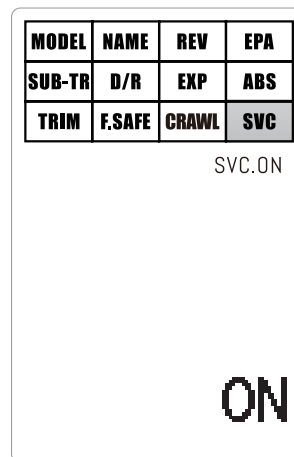
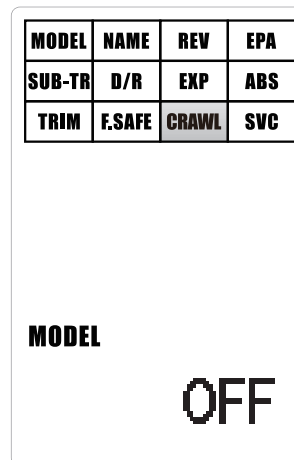

automatically through the wheel correction body. The direction sensitivity is the adjustment system for the wheel of the school is the intensity of the set range of 0% -100%, when the vehicle running when the direction of the left and right swing can reduce the intensity, correction strength is insufficient to increase.

### Th.Gain (throttle sensitivity)

When the vehicle turns, the weak speed is too fast, may cause flicking or rollover. After the opening function, the throttle trigger is not loose, the system will reduce the throttle, so that it can quickly and safely turn. Deceleration is 0-100%.

### Prio (priority)

The priority is used to set the correction ratio of the direction sensitivity when the vehicle is turned, that is, the turning radius. When you hit the hand wheel to the maximum travel turn, the value is 0, the turning radius of the most large, when the value is 100% the minimum turning radius.

Setup: [MODE: ON/OFF]

### On/Off

1. Use the NaviKey to select the [SVC] menu, press the Navikey again to enter the function.
2. Move the Navikey to select SVC.ON, then rotate the Navikey so that the function shows "ON" in the bottom right corner.
3. Press the Navikey again to confirm.

### [Neu.Cal]

1. Use the NaviKey to select the [SVC] menu, press the Navikey again to enter the function.
2. Move the Navikey to select **Neu.Cal**.
3. Make sure everything is centered and press the Navikey again to start calibration.

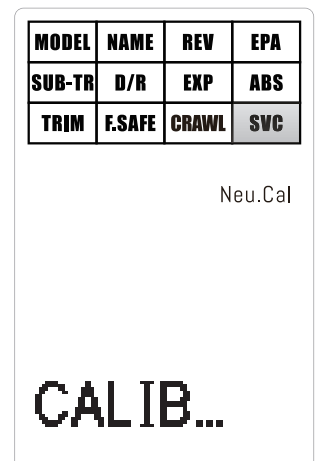

### [Rev]

1. Use the NaviKey to select the [SVC] menu, press the Navikey again to enter the function.
2. Move the Navikey to select **Reverse** and press the Navikey to confirm.
3. Rotate the Navikey to change between **NOR** (Normal) and **REV** (Reverse) as required.
4. Press the Navikey to confirm.

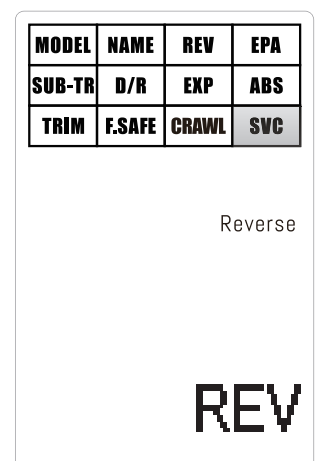

## [St.Gain]

1. Use the NaviKey to select the **St.Gain** menu, press the Navikey again to enter the function.
2. Rotate the Navikey to change the **St.Gain** value (%).
3. Press the Navikey to confirm.

| MODEL  | NAME   | REV   | EPA |
|--------|--------|-------|-----|
| SUB-TR | D/R    | EXP   | ABS |
| TRIM   | F.SAFE | CRAWL | SVC |

St.Gain

50%

## [Th.Gain]

1. Use the NaviKey to select the **Th.Gain** and press the Navikey to confirm.
2. Rotate the Navikey to change the **Th.Gain** value (%).
3. Press the Navikey to confirm.

| MODEL  | NAME   | REV   | EPA |
|--------|--------|-------|-----|
| SUB-TR | D/R    | EXP   | ABS |
| TRIM   | F.SAFE | CRAWL | SVC |

Th.Gain

50%

## [Priority]

1. Use the NaviKey to select the **Th.Gain** and press the Navikey to confirm.
2. Rotate the Navikey to change the **Th.Gain** value (%).
3. Press the Navikey to confirm.

| MODEL  | NAME   | REV   | EPA |
|--------|--------|-------|-----|
| SUB-TR | D/R    | EXP   | ABS |
| TRIM   | F.SAFE | CRAWL | SVC |

Priority

0%



## 7. Product Specifications

This section contains FS-GT5 transmitter and FS-BS6 receiver specifications.

### 7.1 Transmitter specification(FS-GT5)

|                                |   |
|--------------------------------|---|
| Model Type                     | Car, Boat   |
| Channels                       | 6   |
| RF Range                       | 2.408-2.475 GHz   |
| Bandwidth                      | 500KHz  |
| Bands                          | 135   |
| RF Power                       | <20dBm  |
| Receiving Sensitivity          | -95dBm  |
| 2.4GHz Protocol                | AFHDS 2A  |
| Modulation Type                | GFSK  |
| Transfer Method                | FHSS  |
| Channel Resolution             | 4096 steps  |
| Channel Delay                  | < 15ms  |
| Battery                        | AA batteries <4.4V, 2S lithium battery <7.4V                          |
| Data Output                    | None  |
| Charging Port                  | None  |
| Antenna                        | 26mm  |
| Input Power                    | None  |
| Display                        | NTN semi-permeable, segment screen, VA52.5 * 34mm LCD white backlight |
| Online Update                  | N/A   |
| Range (No ground interference) | > 200m  |
| Working Current                | TBD   |
| Channel Data Parameters        | Median: 1500us, Range: 900 ~ 2100us                                   |
| Dimensions                     | TBD   |
| Weight                         | TBD   |
| Certification                  | CE, FCC ID : N4ZGT500   |

### 7.2 Receiver Specification(FS-BS6)

The FS-BS6 has a built-in gyroscope stabilization system.

|                 |                     |
|-----------------|---------------------|
| Channels        | 6                   |
| RF range        | 2.408-2.475 GHz     |
| RF channel      | 135                 |
| RX sensitivity  | -92dBm              |
| 2.4GHz system   | AFHDS 2A            |
| Modulation type | GFSK                |
| Power input     | 4.0 - 8.4 V DC      |
| Weight          | TBD                 |
| Size            | 29mm x 22mm x 16 mm |
| Certificate     | CE, FCC             |

## 9. Certification

### 9.1 DoC Declaration

Hereby, [ Absima GmbH ] declares that the Radio Equipment [ CR6P ] is in compliance with RED 2014/53/EU.

The full text of the EU DoC is available at the following internet address: [www.absima.com](http://www.absima.com)

### 9.2 CE Warning

The antenna(s) used for this transmitter must be installed to provide a separation distance of at least 20 cm from all persons and must not be co-located or operating in conjunction with any other transmitter. End-users and installers must be provided with antenna installation instructions and transmitter operating conditions for satisfying RF exposure compliance

### 9.3 Appendix 1 FCC Statement

This equipment has been tested and found to comply with the limits for a Class B digital device pursuant to part 15 of the FCC rules. These limits are designed to provide reasonable protection against harmful interference in a residential installation. This equipment generates, uses and can radiate radio frequency energy and, if not installed and used in accordance with the instructions, may cause harmful interference to radio communications. However, there is no guarantee that interference will not occur in a particular installation. If this equipment does cause harmful interference to radio or television reception, which can be determined by turning the equipment off and on, the user is encouraged to try to correct the interference by one or more of the following measures:

- Reorient or relocate the receiving antenna.
- Increase the separation between the equipment and receiver.
- Connect the equipment into an outlet on a circuit different from that to which the receiver is connected.
- Consult the dealer or an experienced radio/TV technician for help.

To assure continued compliance, any changes or modifications not expressly approved by the party responsible for compliance could void the user' s authority to operate this equipment. (Example use only shielded interface cables when connecting to computer or peripheral devices).

This equipment complies with Part 15 of the FCC Rules. Operation is subject to the following two conditions:

- (1) This device may not cause harmful interference, and
- (2) This device must accept any interference received, including interference that may cause undesired operation.

Caution!

The manufacturer is not responsible for any radio or TV interference caused by unauthorized modifications to this equipment. Such modifications could void the user authority to operate the equipment.

1. Move all your channels to the desired position.
2. Select [**All channels**] and then [**Yes**] in the confirmation box.

## 10. Environmentally friendly disposal

Old electrical appliances must not be disposed of together with the residual waste, but have to be disposed of separately. The disposal at the communal collecting point via private persons is for free. The owner of old appliances is responsible to bring the appliances to these collecting points or to similar collection points. With this little personal effort, you contribute to recycle valuable raw materials and the treatment of toxic substances.



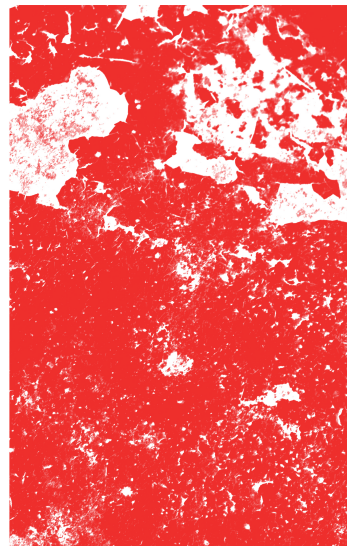
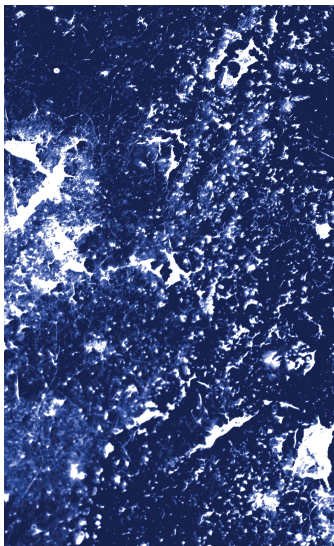



Nous vous remercions pour l'achat de ce produit, cet ensemble radio 2,4 GHz est idéal aussi bien pour débiter avec une radio de qualité évolutive que pour les utilisateurs expérimentés et exigeants avec des réglages multiples. Merci de lire ce manuel avec attention avant toute utilisation afin de garantir votre propre sécurité et celle des personnes avoisinantes, mais aussi de votre nouveau matériel.

Si vous rencontrez un problème lors de l'utilisation de ce matériel, merci de vous référer prioritairement à ce manuel. Si le problème venait à persister, merci de contacter votre revendeur local ou de vous connecter sur notre site pour obtenir l'aide nécessaire.

[www.absima.com](http://www.absima.com)

|   |          |
|---|----------|
| 1. Sécurité.....                                      | 1        |
| 1.1 Symbole de sécurité .....                         | 1        |
| 1.2 Guide de sécurité.....                            | 1        |
| 2. Introduction.....                                  | <b>2</b> |
| 2.1 Caractéristiques du système.....                  | 6        |
| 2.2 Description Emetteur.....                         | 7        |
| 2.3 Description Récepteur .....                       | 4        |
| 2.3.1 Indicateur de statut.....                       | 4        |
| 2.3.2 Connecteurs.....                                | 4        |
| 2.4 Antenne Récepteur.....                            | 5        |
| 3. Mise en Service.....                               | 6        |
| 3.1 Installation Module batterie dans l'émetteur..... | 6        |
| 3.2 Connexion des Servos sur récepteur.....           | 6        |
| 4. Instructions de mise en marche .....               | 7        |
| 4.1 Mettre sous tension.....                          | 7        |
| 4.2 Couplage du récepteur.....                        | 7        |
| 4.3 Vérification émission /réception.....             | 7        |
| 4.4 Indication de l'émetteur par LED.....             | 8        |
| 4.5 Réglages des trims .....                          | 8        |
| 4.6 Remise à zéro /réglages d'usine .....             | 8        |
| 4.7 Eteindre .....                                    | 8        |
| 5. Ecran d'accueil.....                               | 9        |
| 6. Fonctions réglages.....                            | 10       |
| 6.1 Modèle (MODEL) .....                              | 10       |
| 6.2 Nom (NAME) .....                                  | 10       |
| 6.3 Inversement des sens (REV) .....                  | 10       |
| 6.4 Fonction butées de course (EPA).....              | 11       |
| 6.5 Fonction Sub Trim-(SUB-TR).....                   | 11       |
| 6.6 Débattements (D/R).....                           | 11       |
| 6.7 Exponentiel (EXP) .....                           | 12       |
| 6.8 A.B.S .....                                       | 12       |
| 6.9 Trim réglage du point neutre (TRIM).....          | 13       |
| 6.10 Mise en sécurité (F.SAFE) .....                  | 13       |
| 6.11 Crawl (CRAWL) .....                              | 14       |
| 6.12 S.V.C (SVC) .....                                | 14       |
| 7. Spécifications Techniques .....                    | 17       |
| 7.1 Spécifications Emetteur (FS6GT5) .....            | 17       |
| 7.2 Spécifications Récepteur (FS6BS6) .....           | 17       |
| 8. Contenu de la boîte.....                           | 18       |
| 9. Certification.....                                 | 19       |
| 9.1 Document de déclaration.....                      | 19       |
| 9.2 CE Attention.....                                 | 19       |
| 9.3 Appendix 1 Homologation.....                      | 19       |
| 10. Conseil de recyclage.....                         | 20       |



## 1 Symboles de sécurité

Merci de porter la plus grande attention aux symboles suivants et à leur signification. Toute inattention à ces symboles peut entraîner des risques de dommage, de blessure ou de mort.

**Danger** : Ne pas suivre ces instructions peut entraîner de très graves blessures ou la mort !

 **Danger:**

**Attention** : Ne pas suivre ces instructions peut entraîner de sérieuses blessures !

 **Warning:**

**Précaution** : Ne pas suivre ces instructions peut entraîner de légères blessures !

 **Attention:**

## 1.2 Guide de Sécurité



**Prohibited**

**Interdit**



**Mandatory**

**Obligatoire**



- Ne pas utiliser ce produit de nuit ou dans de mauvaises conditions météo telle que forte pluie ou sous orage. Il pourrait en résulter des transmissions d'ordre erratique voir une perte de contrôle totale !
- Ne pas utiliser ce produit lorsque la visibilité est limitée.
- Ne pas utiliser ce produit les jours de pluie ou de neige. Il pourrait en résulter des transmissions d'ordre erratique voir une perte de contrôle totale !
- Les interférences peuvent entraîner la perte de contrôle du modèle. Pour assurer votre sécurité et celle des autres, ne pas utiliser ce produit dans les espaces suivants :
  - A proximité d'un site avec d'autres ondes radiofréquences,
  - A proximité de lignes électriques haute tension ou antenne de télécommunication,
  - A proximité de personnes ou de route,
  - Sur un plan d'eau près d'une embarcation avec des passagers,
- Ne pas utiliser ce produit lorsque vous êtes fatigué, sous l'influence d'alcool ou de drogue. Dans ce cas, cela peut entraîner des risques de dommage, de blessure pour vous et les autres.
- La fréquence 2.4GHz est une fréquence directe à vue, c'est-à-dire sans obstacle entre l'émetteur et le modèle. Toujours garder votre modèle en vue pour éviter toute perte de contrôle.
- Ne pas saisir l'émetteur par l'antenne pendant le fonctionnement. Cela dégrade significativement la qualité du signal et peut causer une perte de contrôle.
- Ne pas toucher les pièces du modèle qui pourraient dégager de la chaleur et provoquer de graves lésions. Le moteur, le variateur peuvent être très chaud après le fonctionnement.



- Une mauvaise utilisation peut entraîner des risques de dommage, de blessure ou de mort. Pour assurer votre sécurité et votre matériel, lisez bien ce manuel et suivez les instructions.
- Bien vérifier que l'installation est correctement faite sur votre modèle. Tout défaut peut entraîner de sérieux dommages.
- Toujours allumer en premier l'émetteur, puis ensuite le récepteur sur le modèle. Toujours éteindre en premier le récepteur sur le modèle puis ensuite l'émetteur. Ne pas suivre cette procédure peut entraîner des accidents.
- Assurez-vous que chaque voies (Accélération, direction,) fonctionnent dans la bonne direction. Si ce n'est pas le cas, corrigez pour être dans le bon sens.
- Assurez-vous que le modèle évolue à une certaine distance pour éviter toute perte de contrôle.







## 2 Introduction

Ce produit utilise une transmission en fréquence de 2.4GHz avec un protocole de seconde génération de type AFHDS-2A. La **CR6P** et le **R6FS** constituent un ensemble radio a 6 voies avec gyroscope compatible pour les voitures, bateaux et tout autre modèle.

### 2.1 Caractéristiques du Système :

Le protocole AFHDS-2A ( Automatic Frequency Hopping Digital Système Second Generation) a été développé et breveté par **ABSIMA** spécialement destiné pour tous les modèles réduits. Ce système offre une protection renforcée contre les interférences avec une faible consommation d'énergie et une grande fiabilité dans la communication du récepteur. L'AFHDS est considéré aujourd'hui comme une référence sur le marché de la R/C aujourd'hui.

|   |  |
|---|--|
|    | <p><b>Communication bidirectionnelle :</b><br/>Chaque émetteur est capable d'envoyer et de recevoir de la donnée, comme par exemple recevoir des informations comme la température, l'altitude, et autres types de télémétries, calibration des servos et support du I-Bus.</p>  |
|  | <p><b>Changement automatique de fréquence :</b><br/>La gamme de fréquences allant de 2,408GHz à 2,475GHz est divisé en 140 canaux. Chaque émetteur sélectionne alors son canal avec des espaces de 16 canaux entre fréquences détectées (32 canaux pour les versions Corréennes et Japonaises) de façon à réduire les risques d'interférences entre émetteurs.</p> |
|  | <p><b>Puissante antenne d'émission :</b><br/>La grande efficacité de l'antenne avec sa position et dimensionnement, permet de réduire les interférences en utilisant moins d'énergie and bonne fiabilité de connexion avec le récepteur.</p>   |
|  | <p><b>Identifiant unique du récepteur :</b><br/>Chaque émetteur et récepteur ont un identifiant unique. Chaque émetteur et récepteur sont appairés ensemble et ne communiqueront que ensemble par la suite évitant ainsi toute interférence.</p>   |
|  | <p><b>Faible consommation :</b><br/>Le système a été conçu avec des composants électroniques à faible consommation d'énergie, maintenant une excellente communication avec le récepteur. Cela permet de gagner grandement sur la durée de vie des batteries et le temps d'utilisation.</p>   |

## 2.2 Description de l'émetteur

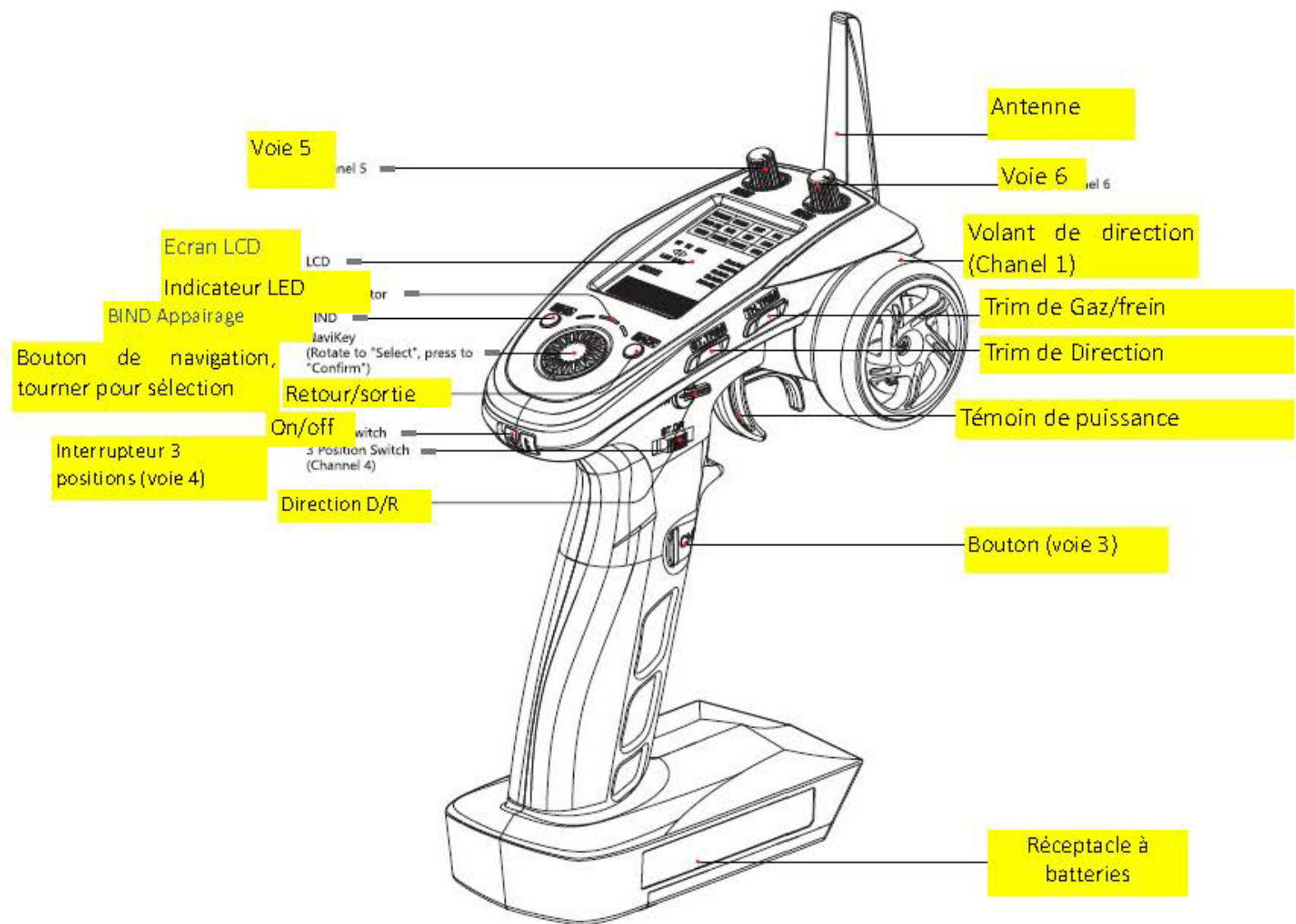

• For more information please refer to [6. Function Settings].

\* Pour plus d'informations, merci de vous référer au chapitre 6 « Réglage des fonctions »

## 2.3 Description du récepteur

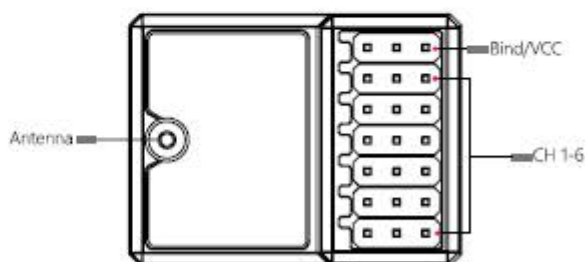

### 2.3.1 Indicateurs de statuts

L'indicateur de statut est utilisé pour indiquer l'alimentation et le statut du récepteur.

- Off/ éteint : L'alimentation n'est pas connectée
- Rouge fixe : Le récepteur est alimenté et en fonctionnement
- Clignotant rapide : Le récepteur est en mode appairage (bind)
- Clignotant lent : l'émetteur est éteint ou le signal est perdu



### 2.3.2 Connecteurs

Les connecteurs du récepteur sont prévus pour recevoir les connexions des servos de votre modèle.

Le récepteur **R6FS** intègre une fonction gyroscope qui peut être utilisée pour améliorer le comportement de votre modèle.

## 2.4 Utilisation de l'antenne

Ne pas recouvrir l'antenne avec sa main.

|  |  |
|--|--|
|  <b>Note</b>    | Ne jamais recouvrir l'antenne pendant l'utilisation. Cela réduit significativement la qualité du signal et peut entraîner une perte de contrôle du modèle. |
|  <b>Caution</b> | Pour une meilleure réception du signal, assurez-vous que le récepteur n'est pas à proximité direct du moteur ou de pièces métalliques.                     |
|  <b>Caution</b> | Ne pas tirer ou attacher l'antenne de l'émetteur ou du récepteur.  |

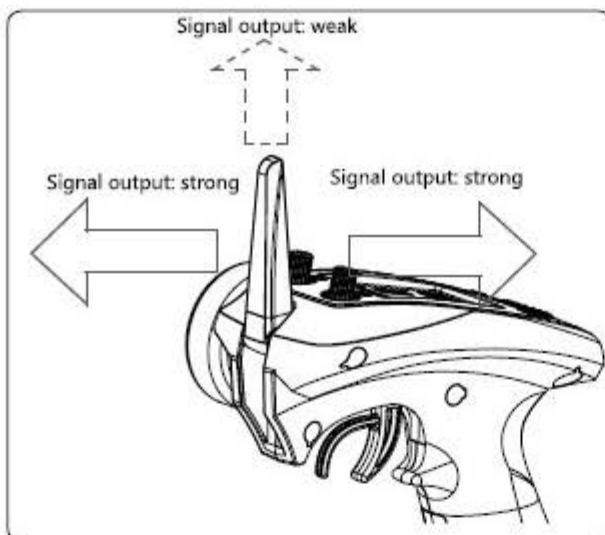









## 3. Préparation au démarrage

Avant l'utilisation, installer la batterie et les connexions du système comme expliqué ci-dessous :

### 3.1 Installation des batteries dans l'émetteur :

|   |  |
|---|--|
|  <b>Danger</b> | Utiliser seulement des piles/accus spécifiques (X4 AA Batteries)                 |
|  <b>Danger</b> | Ne jamais ouvrir ou tenter de réparer une batterie.                              |
|  <b>Danger</b> | Ne jamais tenter de crever une batterie ou de modifier ses connecteurs d'origine |
|  <b>Danger</b> | Ne jamais exposer à une source de chaleur ou de liquide                          |
|  <b>Danger</b> | Ne jamais exposer la batterie a des chocs ou des vibrations                      |
|  <b>Danger</b> | Toujours stocker vos batterie dans un endroit sec et frais.                      |
|  <b>Danger</b> | Ne jamais utiliser des batteries endommagées.                                    |

Batterie type : AA ou Batterie Lithium 2S 7,4V (Port JST à l'intérieur du boîtier piles)

Installation des batteries :

1. Ouvrir le clapet d'accès au compartiment des batteries
2. Insérer 4 batteries de type AA en respectant bien les polarités  
Dans le cas d'une batterie Lithium 2S 7,4V, choisir une taille adéquate avec un connecteur JST. Assurez-vous de la bonne polarité du connecteur pour éviter tout court-circuit.
3. Repositionner le clapet de fermeture du compartiment à batteries

### 3.2 Connexion des servos sur le récepteur :

Connectez les servos sur le récepteur pour indiquer ci-dessous :

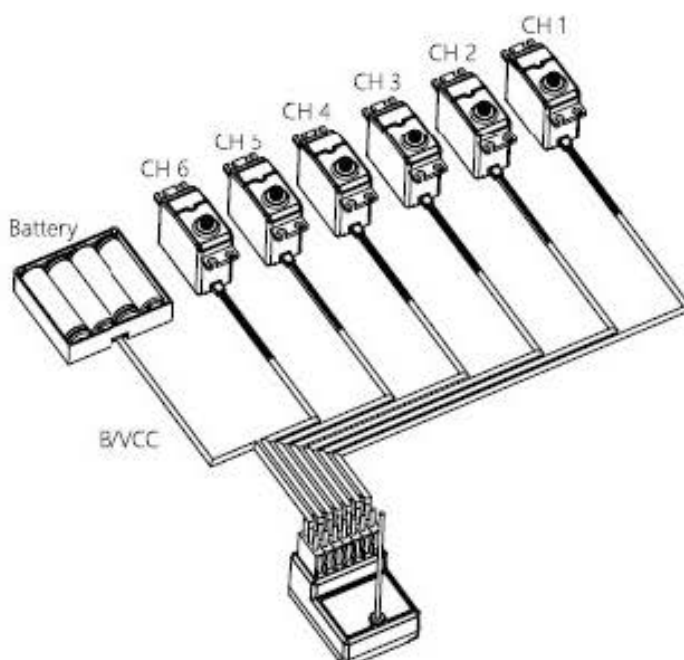



## 4. Instruction de mise en marche

Après avoir réalisé les installations sur votre modèle, veuillez suivre les instructions suivantes.

### 4.1 Mise sous tension

Suivre les instructions suivantes pour la mise en marche de l'émetteur :

1. Vérifier votre ensemble et vous assurer que :
  - La batterie est complètement chargée et correctement installée.
  - Le récepteur n'est pas quant à lui sous tension (OFF)
2. Allumer la radio via l'interrupteur (position ON)
3. Mettre sous tension à ce moment le récepteur en raccordant la batterie

|   |  |
|---|--|
|  <b>Note</b> | A utiliser avec précaution pour éviter tout accident ou de sérieuses blessures                                       |
|  <b>Note</b> | Assurez-vous que la voie d'accélération est dans la position minimal avant d'allumer l'alimentation de votre modèle. |

### 4.2 Couplage du récepteur (Bind) :

L'émetteur et le récepteur de votre ensemble ont été couplés en usine pour un usage immédiat.



Néanmoins si vous souhaitez utiliser un autre récepteur, veuillez suivre les instructions suivantes pour effectuer le couplage Emetteur/récepteur :

1. Connecter le câble de couplage sur la prise BIND/MCC du récepteur.
2. Connecter alimentation (batterie) sur une autre prise en respectant les polarités.
3. Presser le bouton « Bind » sur l'émetteur, maintenir appuyer et allumer l'émetteur en même temps.
4. Le processus d'appairage se réalise automatiquement, la fin de procédure est automatique. Retirer ensuite le câble d'alimentation et le câble spécifique de « Bind » du récepteur.
5. Rebrancher l'alimentation sur le récepteur, Allumer de nouveau votre émetteur et récepteur, vérifier le bon appairage et fonctionnement. Si l'appairage n'a pas été réalisé, renouveler le processus ci-dessus.

### 4.3 Vérification Emission / Réception

Avant utilisation, il est nécessaire de suivre les instructions suivantes pour vérifier le bon fonctionnement de votre ensemble radio :

1. Vérifier que tous vos servos et le moteur fonctionnent correctement et opèrent parfaitement selon vos commandes.
2. Vérifier la portée d'émission/réception avec une personne aux commandes de l'émetteur et une autre portant le modèle en s'éloignant de l'émetteur. Au fur et à mesure que la distance d'éloignement augmente vérifier en permanence le fonctionnement des servos et du moteur. A ce stade, bien apprécier et mémoriser la distance à laquelle le modèle laisse apparaître les premières perte de contrôle (distance limite d'émission/réception).

|  |   |
|--|---|
|  <b>Danger</b>  | Ne pas poursuivre l'utilisation, dès l'apparition de perturbations anormales.   |
|  <b>Danger</b>  | Procéder à cette vérification lentement sans placer à priori directement le modèle hors portée !                      |
|  <b>Caution</b> | Bien vérifier les sources d'interférences possibles externes telles que Antennes TV/Radio et ligne haute tension Etc. |



## 4.4 Indicateur Led de l'émetteur :

Si la tension de l'émetteur devient trop faible, la Led clignotera lentement. Cette Led a six couleurs possibles : verte, Bleue, fuchsia, rouge, jaune et blanche puis éteinte selon le paramétrage réalisé.

Pour changer la couleur de cette Led, suivre les étapes ci-dessous :

1. Appuyer sur le bouton "Back" tout en tournant en même temps le bouton de sélection rotatif pour changer la couleur.
2. Une fois la couleur désirée sélectionnée, relâcher le bouton « Back » pour sauvegarder.

## 4.5 Calibration de la radio (STK-CAL) :

Cette fonction est utilisée pour calibrer le volant de direction et la gâchette d'accélération.

Réglage

- 1 Pour entrer dans le mode de calibration, tourner le volant de direction vers la droite à fond (sens horaire) et allumer en même temps l'émetteur.
- 2 Appuyer alors sur le bouton de sélection rotatif (Navkey), STK.CAL se mettra alors à clignoter pour indiquer que la fonction est active. Ensuite trouver le volant à fond à droite et à gauche, puis la gâchette d'accélération à fond et frein à fond.
- 3 une fois terminé, appuyer sur bouton de sélection rotatif (Navkey) pour sortir de la fonction.

Si les fins de course ne sont pas réalisées correctement, cela amènera à des dysfonctionnements lors de l'utilisation du modèle.

## 4.6 Remise à zéro des réglages Usine :

Pour réinitialiser la radio avec ses réglages d'usine, veuillez suivre les instructions ci-dessous. Cela effacera toutes les configurations réalisées précédemment.

- 1 Tourner le volant de la radio vers soi (sens anti horaire) et allumer en même temps l'émetteur, l'écran s'allume et « Reset Default Sure » s'affiche à l'écran.
- 2 Appuyer sur bouton de sélection rotatif (Navkey) pour valider la remise à zéro. L'écran affichera « FAC.YRST » et démarrera normalement.

## 4.7 Eteindre la radio et le modèle :

Suivre les instructions suivantes pour éteindre l'ensemble radio :

1. Déconnecter l'alimentation du récepteur :
2. Eteindre l'émetteur

|   |  |
|---|--|
|  <b>Danger</b> | Assurez-vous bien d'éteindre en premier le récepteur puis ensuite l'émetteur. Ne pas respecter cette procédure peut entraîner une perte de contrôle du modèle et des dommages et blessures |
|---|--|



## 5 Interface de l'émetteur radio:

L'interface principal de l'écran permet d'accéder facilement à toutes les informations de votre modèle comme la tension d'alimentation et les différentes fonctions activées :

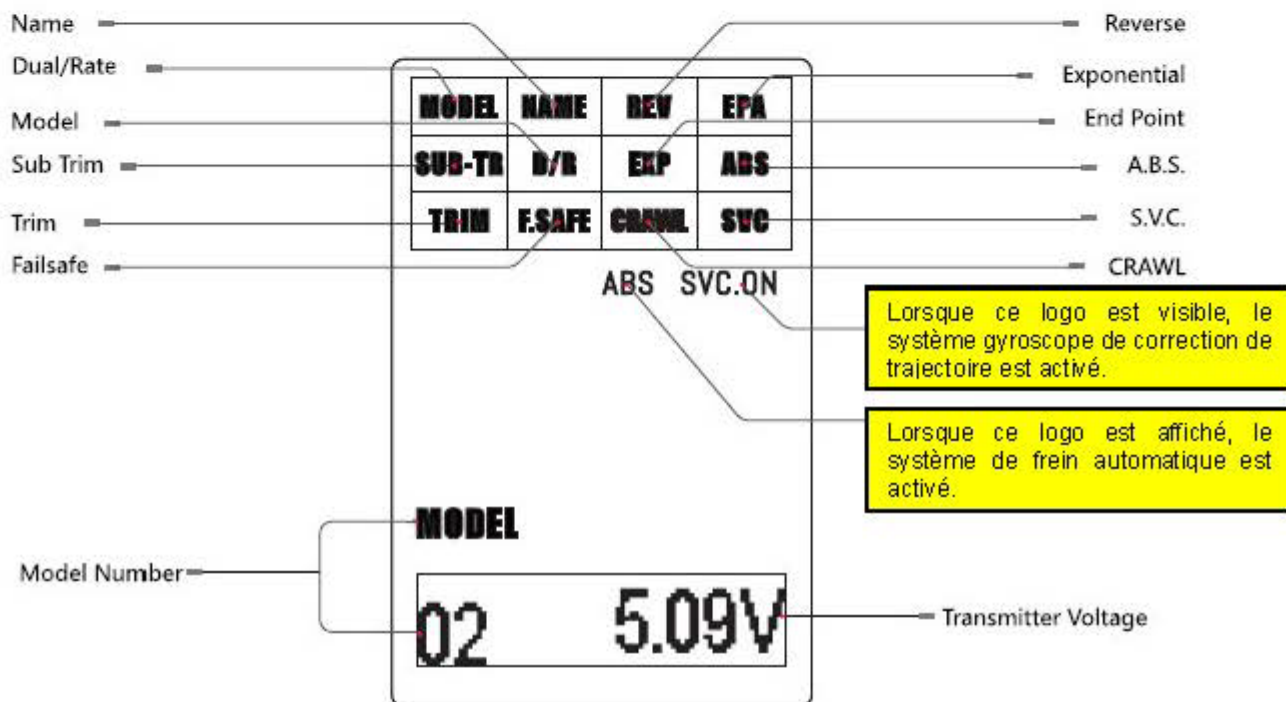

Lorsque ce logo est visible, le système gyroscope de correction de trajectoire est activé.

Lorsque ce logo est affiché, le système de frein automatique est activé.

Rotate the Navikkey to the left to display model information.

Tourner le bouton de sélection rotatif vers la gauche pour afficher les informations

|               |               |              |            |
|---------------|---------------|--------------|------------|
| <b>SUB-TR</b> | <b>D/R</b>    | <b>EXP</b>   | <b>ABS</b> |
| <b>TRIM</b>   | <b>F.SAFE</b> | <b>CRAWL</b> | <b>SVC</b> |

ABS SVC.ON

**MODEL**

03 GT5A

Rotate the Navikkey to the right to display channel positions.

Tourner le bouton de sélection rotatif vers la droite pour afficher les informations

|               |               |              |            |
|---------------|---------------|--------------|------------|
| <b>SUB-TR</b> | <b>D/R</b>    | <b>EXP</b>   | <b>ABS</b> |
| <b>TRIM</b>   | <b>F.SAFE</b> | <b>CRAWL</b> | <b>SVC</b> |

ABS SVC.ON

1  
2  
3  
4

## 6. Réglages des fonctions :

Ce chapitre détail chaque fonction et son utilisation.

### 6 1 Fonction Modèle (MODEL) :

L'émetteur peut stocker jusqu'à 20 modèles différents. Chaque modèle configuré peut être rapidement utilisé.

Réglage :

1. Presser le bouton rotatif de sélection(Navikey) pour accéder au menu et presser encore pour sélectionner le menu « MODEL ». , le numéro du modèle se met alors à clignoter.
2. Faire tourner le Navikey pour sélectionner le modèle souhaité
3. Presser le Navikey pour confirmer cette sélection. Une fois confirmé, le modèle sélectionné arrête de clignoter.

### 6 2 Fonction Nom (NAME) :

Cette fonction permet de nommer chaque modèle avec une longueur de 4 caractères : 0123456789 ABCDEFGHIJKLOMNPQRSTUVWXYZ.

Réglage :

1. Presser le bouton rotatif de sélection(Navikey) pour accéder au menu et presser encore pour sélectionner le menu « NAME ». , le premier caractère se met alors à clignoter.
2. Faire ensuite tourner le Navikey pour sélectionner un autre caractère, presser encore pour le sélectionner, choisir le caractère souhaité lettre/chiffre.
3. Répéter les étapes ci-dessus pour les autres caractères. Quand le dernier caractère est choisi, le système sortira automatiquement de cette fonction

### 6 3 Fonction Reverse (REV) :

Cette fonction permet d'inverser le sens de rotation des servos de chaque voie.

Réglage :

1. Presser le bouton rotatif de sélection(Navikey) pour accéder au menu et presser encore pour sélectionner le menu « REV ». , le numéro de voie se mettre alors à clignoter.
2. Faire ensuite tourner le Navikey pour sélectionner la voie souhaitée, presser encore pour le confirmer la sélection.
3. Faire tourner la Navikey pour sélectionner « REV » pour reverse / inverser ou « NOR » pour le sens normal. Presser le Navikey pour sélectionner le sens choisi, le système sortira automatiquement de cette fonction



The channel name will be displayed here as ST, TH or AUX.

Le nom de la voie sera affiché ici comme ST( Steering/direction, TH (Throttle gaz/frein) ouAUX (Auxiliaire)

## 6.4 Fin de course des servos (EPA) :

La fonction EPA permet de régler les débattements de fin de course des servos pour chaque voie et de limiter les efforts mécaniques sur le modèle.

Réglage :

1. Presser le bouton rotatif de sélection(Navikey) pour accéder au menu et presser encore pour sélectionner le menu « EPA ». , le numéro du modèle et la voie sélectionnée se met alors à clignoter.
2. Faire ensuite tourner le Navikey pour sélectionner la voie souhaitée, presser encore pour le confirmer la sélection.
3. Déplacer la voie souhaitée dans la direction du point de fin de course à régler. L'écran affichera « LFU » (Left, Front, Up) soit (Gauche, Devant, Haut) ou « RDB » (Right, Down, Back) soit (Droite, Dessous, derrière), presser encore le Navikey pour confirmer votre sélection.
4. Faire ensuite tourner le Navikey pour changer la position du point de fin de course en %, puis presser le Navikey pour confirmer la position réglée.
5. Répéter le processus ci-dessus si besoin.

## 6.5 Réglage des points de neutre des servos (SUB-TR) :

La fonction(SUB-TR) permet de changer le point de neutre pour chaque voie.

Par exemple : La position du neutre du servo de direction n'est pas la même que le neutre du volant de direction sur l'émetteur. Cette fonction permet de prendre en compte ce décalage.

Réglage :

1. Presser le bouton rotatif de sélection(Navikey) pour accéder au menu et presser encore pour sélectionner le menu « SUB-TR ». , le numéro du modèle et la voie sélectionnée se met alors à clignoter.
2. Faire ensuite tourner le Navikey pour sélectionner la voie souhaitée, presser encore pour le confirmer la sélection.
3. Faire ensuite tourner le Navikey pour changer la position du point neutre, le système affichera « L » (gauche) ou « R » (Droite) en fonction du sens de déplacement du point neutre. Puis presser le Navikey pour confirmer la position réglée.
4. Répéter le processus ci-dessus si besoin.

## 6.6 Réglage des courses des servos (D/R) :

La fonction(D/R) permet de limiter les courses (déplacements) pour la voie de direction.

Réglage :

Presser le bouton rotatif de sélection(Navikey) pour accéder au menu et presser encore pour sélectionner le menu « D/R ». , le numéro du modèle et la voie sélectionnée se met alors à clignoter. Faire ensuite tourner le Navikey pour sélectionner la voie souhaitée, presser encore pour le confirmer la sélection.

Faire ensuite tourner le Navikey pour changer le pourcentage de déplacement vers la droite et la gauche en %. Puis presser le Navikey pour confirmer la position réglée.



## 6.7 Exponentielles (EXP) :

La fonction exponentielle est utilisée pour définir un déplacement non-linéaire selon une courbe de déplacement non proportionnelle. Lorsque le paramètre est réglé sur une valeur « 0 », le déplacement sera linéaire. Par contre si vous réglez une valeur négative ou positive le déplacement sera ne sera pas linéaire.

Réglage :

Cette fonction peut influencer sur la voie des gaz/frein ou direction allant de -100% à 100%.

1. Presser le bouton rotatif de sélection(Navikey) pour accéder au menu et presser encore pour sélectionner le menu «EXP ».
2. « EXP » se met alors à clignoter, faire ensuite tourner le Navikey pour sélectionner « ST » direction ou « TH » gaz/frein.
3. Presser le Navikey pour le confirmer la sélection, puis régler le pourcentage % en faisant tourner Navikey.
4. Presser encore le Navikey pour confirmer votre sélection.
5. Répéter le processus ci-dessus si besoin.

## 6.8 A.B.S (ABS) :

Cette fonction permet d'utiliser une force de freinage optimisée pour assurer une meilleure adhérence selon la surface au sol du modèle.

Réglage :

Cette fonction est seulement activable sur la voie des gaz/frein selon 6 réglages possibles :

- [BRK] La valeur de la force de freina à chaque impulsion.
- [DLY] Temps précédant le déclenchement de l'ABS.
- [CYC] Temps entre chaque impulsion, plus la valeur réglée est grande, plus le temps sera important entre deux impulsions.
- [TGP] Permet de définir ge appliquée Presser le bouton rotatif de sélection(Navikey) pour accéder au menu et presser encore pour sélectionner le menu «EXP ».
- [DTY] Permet de définir le ration entre le temps de frein et le temps de relâche du frein. Lorsque la valeur par défaut est changée, le temps de chaque action ne sera plus symétrique.
- [STM] Ce réglage permet de créer un paramétrage de l'ABS en fonction de la direction, pour diminuer ou désactiver la fonction A.B.S selon un angle des roues de direction. Le % réglé (entre 0% et 100%) permet de définir l'angle des roues admissible pour influencer sur la fonction A.B.S. Cela veut dire, que la fonction AB.B.S ne sera pas active jusqu'à que cette valeur soit atteinte, le frein sera donc désactivé jusqu'à atteindre cette valeur.

| Funt. | Range                  | Default | Display  |
|-------|------------------------|---------|----------|
| [BRK] | 0~100%                 | 50%     | BRK: 50% |
| [DLY] | 0~100%                 | 0       | DLY: 0%  |
| [CYC] | 20%~100%               | 50%     | CYC: 50% |
| [TGP] | 10%~100%               | 30%     | TGP: 30% |
| [DTY] | -4~4                   | 0       | DTY: 0   |
| [STM] | £10%~100%<br>N10%~100% | OFF     | STM: OFF |

## Réglage :

1. Presser le bouton rotatif de sélection(Navikey) pour accéder au menu et presser encore pour sélectionner le menu «ABS ». « ABS » se met alors à clignoter en bas de l'écran. (Cette fonction à besoin d'être active pour être utilisée).  
Presser le Navikey, lorsque la fonction ABS est clignotante et tourner le Navikey pour l'activer, puis presser le Navikey pour confirmer.
2. Faire ensuite tourner le Navikey pour sélectionner la fonction et presser Navikey pour confirmer.
3. Faire ensuite tourner le Navikey pour changer la valeur de la fonction et presser Navikey pour confirmer
4. Répéter le processus ci-dessus si besoin.

## 6.9 Trim (TRIM) :

La fonction est utilisée pour changer le point de centre de chaque voie.

### Réglage :

Cette fonction peut être utilisée sur les quatre voies : Direction, gaz/frein, voie 3 et voie 4. L'ajustement se fait allant de 0 à 120. L'ajustement peut aussi être réaliser en direct grâce aux boutons de « Trim » lors du roulage pour corriger un alignement par exemple. La direction de correction par rapport au centre sera indiquée par « L » ou « R » pour la direction, par « F » ou « B » pour la voie des Gaz/frein et par « U » ou « D » pour les voies auxiliaires 3 ou 4.

1. Presser le bouton rotatif de sélection(Navikey) pour accéder au menu et presser encore pour sélectionner le menu «TRIM».
2. « ST » se met alors à clignoter, faire ensuite tourner le Navikey pour sélectionner la voie désirée et valider en pressant Navikey à nouveau.
3. Avec une voie sélectionnée, faire tourner Navikey pour régler le pourcentage %.
4. Presser encore le Navikey pour confirmer votre sélection et sortir.
5. Répéter le processus ci-dessus si besoin pour les autres voies.

## 6.10 Mise en sécurité Failsafe (F.SAFE) :

Cette fonction permet de mettre en sécurité le modèle, pour votre sécurité et celle des autres. Une fois activée, la fonction « Failsafe » permet de définir des positions pré-réglées pour chaque voie dans le cas d'une perte de signal ou de contrôle. Si par contre une voie est réglée à « OFF », seule la dernière position sera conservée. (par ex : imaginer que le modèle soit plein gaz en ligne droite et une perte de contrôle arrive, c'est le plein gaz assuré et des risques importants !) Nous recommandons donc de paramétrer les roues tournées droites ou gauches et le frein maximum en Failsafe.

### Réglage :

Cette fonction marche seulement avec les 6 voies et un réglage allant de -100% à 100%

1. Presser le bouton rotatif de sélection(Navikey) pour accéder au menu et presser encore pour sélectionner le menu «F.SAFE».
2. L'écran affichera alors « ST » et « OFF ». Faire tourner Navikey pour sélectionner la voie désirée et valider en pressant Navikey à nouveau.
3. Bouger la voie sélectionnée dans la position souhaitée de mise en sécurité et presser Navikey pour sauver cette position et sortir.
4. Répéter le processus ci-dessus pour chacune des voies.

## 6.11 Mode Crawl (CRAW) :

Cette fonction permet de créer un mixte pour les Crawler, c'est-à-dire que les roues avant et arrières peuvent être orientées dans différentes directions. Par défaut cette fonction n'est pas activée (OFF), ce sera la voie 3 qui sera définie pour les roues arrière.

### Réglage :

[A] Direction des roues avant.

[B] Direction des roues arrière.

[C] Les roues avant et arrière bougeront dans la même direction.

[D] Les roues avant et arrière bougeront dans des directions opposées.

1. Presser le bouton rotatif de sélection (Navikey) pour accéder au menu et presser encore pour sélectionner le menu «CRAW».
2. Faire tourner Navikey pour sélectionner la fonction [A] [B] [C] ou [D] ou Off.
3. désirée et valider en pressant Navikey à nouveau.
4. Presser Navikey pour confirmer la sélection.

La table ci-dessous indique les modes disponibles :

|     |    |  |     |    |  |
|-----|----|--|-----|----|--|
| [A] | A: |   | [C] | C: |   |
| [B] | B: |  | [D] | D: |  |

## 6.12 Mode S.V.C Gyroscope (SVC) :

Cette fonction est seulement disponible avec le récepteur FS6BS6. Cependant en fonction des mises à jour sur de nouveaux récepteurs, cette fonction peut devenir disponible. Pour plus d'informations, visiter notre site web. [www.absima.com](http://www.absima.com)

L'Intelligent Control véhicule ne peut être utilisé qu'avec un récepteur équipé de gyroscope. L'utilisation de ce système va faire automatiquement sur la direction et l'accélération pour garder le modèle dans la direction souhaitée et corriger tout glissement ou dérive.

- **Neu.cal( neutral Calibration)**  
Pour que la correction du système intervienne, il faut configurer la position de neutre du gyroscope avec la direction en position neutre.  
Cette calibration intervient à chaque fois que la direction revient en position neutre, de façon à pouvoir corriger l'assiette du véhicule pour qu'il revienne tout seul en position neutre désiré par le pilote.
- **Rev ( reverse)**  
Utilisé pour changer l'orientation des roues de la correction. Faire tourner la voiture à la main pour vérifier que la correction s'effectue dans le bon sens. Lorsque vous tourner la voiture vers la droite, les roues doivent tourner vers la gauche.
- **St Gain (sensibilité de la direction)**  
Ce réglage permet de définir l'importance ou sensibilité de correction des roues pour remettre la voiture en position neutre. La sensibilité de correction va de 0 à 100%



- **Th Gain (sensibilité de l'accélération/décélération)**  
Lorsque le véhicule est à pleine puissance, celui-ci peut aller trop vite pour corriger son assiette ou revenir à sa position neutre, il faut alors réduire la puissance moteur. Ce réglage permet de définir l'importance ou sensibilité de correction de la puissance du moteur. La correction va de 0 à 100%
- **Prio (Priority)**  
La Priorité est utilisée pour corriger la valeur de correction lorsque le véhicule est en train de tourner, c'est ce que l'on appelle le rayon de braquage. Lorsque la direction est à son maximum, la valeur est à 0%, cela correspond au plus grand rayon. Une valeur à 100% correspond au plus petit rayon possible.

## Réglage [MODE : ON/OFF]

### On/Off

1. Presser le bouton rotatif de sélection(Navikey) pour accéder au menu et presser encore pour sélectionner le menu «SVC».
2. Faire tourner le Navikey pour sélectionner SVC.ON, pour avoir « On » dans le coin en bas à droite.
3. Presser encore le Navikey pour confirmer votre sélection.

### [Neu ;Cal]

1. Presser le bouton rotatif de sélection(Navikey) pour accéder au menu et presser encore pour sélectionner le menu «SVC».
2. Faire tourner le Navikey pour sélectionner **Neu.Cal**
3. S'assurer que tout est bien centré et presser encore le Navikey pour commencer la calibration.

### [Rev]

1. Presser le bouton rotatif de sélection(Navikey) pour accéder au menu et presser encore pour sélectionner le menu «SVC».
2. Faire tourner le Navikey pour sélectionner **Reverse** et presser le Navikey pour confirmer la sélection.
3. Faire tourner le Navikey pour changer le mode Nor (normal) ou Rev (reverse) comme souhaité.
4. Presser le Navikey pour confirmer votre sélection



## [St.Gain]

1. Presser le bouton rotatif de sélection(Navikey) pour accéder au menu et presser encore pour sélectionner le menu «SVC».
2. Faire tourner le Navikey pour sélectionner St Gain pour entrer dans la fonction.
3. Faire tourner le Navikey pour changer la valeur du St Gain en %.
4. Presser encore le Navikey pour confirmer votre sélection.

## [Th.Gain]

1. Presser le bouton rotatif de sélection(Navikey) pour accéder au menu et presser encore pour sélectionner le menu «SVC».
2. Faire tourner le Navikey pour sélectionner Th Gain pour entrer dans la fonction.
3. Faire tourner le Navikey pour changer la valeur du Tt Gain en %.
4. Presser encore le Navikey pour confirmer votre sélection.

## [Priority]

1. Presser le bouton rotatif de sélection(Navikey) pour accéder au menu et presser encore pour sélectionner le menu «SVC».
2. Faire tourner le Navikey pour sélectionner Prio pour entrer dans la fonction.
3. Faire tourner le Navikey pour changer la valeur du Prio en %.
4. Presser encore le Navikey pour confirmer votre sélection.

For information : Error in the original Manual in ENGLISH, worst "copy/paste" for "Priority" with the data from Th.Gain in page 16.

## 7. Spécification Techniques:

Ce chapitre contient les spécifications techniques de l'émetteur **CR6P** et le récepteur **R6FS**.

### 7.1 Spécification technique de l'émetteur :

|                             |  |
|-----------------------------|--|
| Type de modèle réduit       | Voiture, Bateau  |
| Nombre de voies             | 6  |
| Bande de fréquence          | 2,408 – 2,476 GHz  |
| Largeur de bande            | 500KHz   |
| Bandes                      | 135  |
| Puissance radio fréquence   | Inf 20dBm  |
| Sensitivité de réception TX | -95dBm   |
| Protocole 2.4GHz            | AFHDS 2A   |
| Type de modulation          | GFSK   |
| Méthode de transfert        | FHSS   |
| Voie de résolution          | 4096 étapes  |
| Retard de voie              | Inf 15ms   |
| Batteries Alimentation Volt | AA batteries inf 4,4V / Lithium batterie 2S en 7,4V                        |
| Data output                 | Pas applicable   |
| Port de charge              | Pas applicable   |
| Antenne                     | 26mm   |
| Courant interne             | Pas applicable   |
| Afficheur                   | NTM semi-permeable, écran segmenté, VA52,5 * 34mm LCD blanc rétroéclairant |
| Mise à jour en ligne        | Pas applicable   |
| Portée ( sans obstacle)     | 200m   |
| Courant de marche           | TBD  |
| Paramètres des voies        | Median : 1500us, range : 900 – 2100us                                      |
| Dimensions                  | TBD  |
| Poids                       | TBD  |
| Certification               | CE, FCC ID : N4ZGT500  |

### 7.2 Spécification technique du récepteur (R6FS):

Le récepteur FS-BS6 a été construit avec un gyroscope intégré.

|                             |                    |
|-----------------------------|--------------------|
| Nombre de voies             | 6                  |
| Bande de fréquence          | 2,408 – 2,476 GHz  |
| Bandes                      | 135                |
| Sensitivité de réception RX | -95dBm             |
| Protocole 2.4GHz            | AFHDS 2A           |
| Type de modulation          | GFSK               |
| Batteries Alimentation Volt | De 4V à 8,4V DC    |
| Poids                       | TBD                |
| Dimensions                  | 29mm x 22mm x 16mm |
| Certification               | CE, FCC            |

# **ABSiMA**

***Absima GmbH***  
***Gibitzenhofstr. 127A RG***  
***90443 Nürnberg***  
***Germany***



***Web: [www.absima.com](http://www.absima.com)***

